

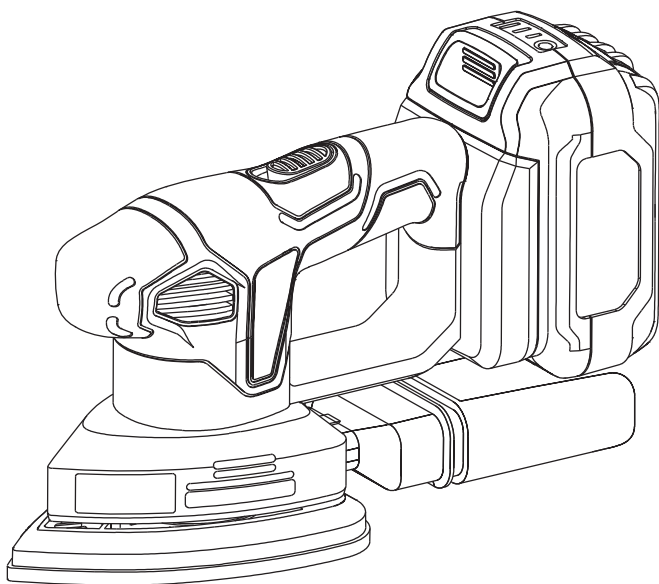

PL	<b>ORIGINALNA INSTRUKCJA OBSŁUGI AKUMULATOROWA SZLIFIERKA DELTA</b>	57
EN	<b>ORIGINAL USER MANUAL CORDLESS DELTA SANDER</b>	60
RU	<b>ОРИГИНАЛЬНОЕ РУКОВОДСТВО ПОЛЬЗОВАТЕЛЯ АККУМУЛЯТОРНАЯ ШЛИФОВАЛЬНАЯ МАШИНА</b>	63
DE	<b>ORIGINAL-BENUTZERHANDBUCH AKKU-DELTA SCHLEIFER</b>	67
UA	<b>ОРИГИНАЛЬНА ІНСТРУКЦІЯ КОРИСТУВАННЯ АКУМУЛЯТОРНА ШЛІФОВАЛЬНА МАШИНА</b>	71
CS	<b>ORIGIÁLNI UŽIVATELSKÁ PŘÍRUČKA AKUMULÁTOROVÁ DELTA BRUSKA</b>	75
SK	<b>ORIGIÁLNY NÁVOD NA POUŽÍVANIE AKUMULÁTOROVÁ DELTA BRÚSKA</b>	78
FR	<b>MANUEL D'UTILISATION ORIGINAL PERCEUSE PONCEUSE DELTA SANS FIL</b>	81
ES	<b>MANUAL DE USUARIO ORIGINAL LIJADORA DELTA A BATERÍA</b>	84
HU	<b>EREDETI FELHASZNÁLÓI ÚTMUTATÓ AKKUS DELTA CSISZOLÓGÉP</b>	87
HR	<b>ORIGINALNI PRIRUČNIK ZA UPOTREBU AKUMULATORSKA DELTA BRUSILICA</b>	90
LT	<b>ORIGINALUS NAUDOJIMO VADOVAS AKUMULIATORINIS TRIKAMPIS ŠLIFUOKLIS</b>	93
LV	<b>ORIGIĀLĀ LIETOTĀJA ROKASGRĀMATA BEZVADU DELTA SLĪPMAŠĪNA</b>	96
EST	<b>ORIGINAALKASUTUSJUHEND JUHTMETA KOLMNURKLIHVIA</b>	99

# AKUMULATOROWA SZLIFIERKA DELTA

HT2E269-0DS



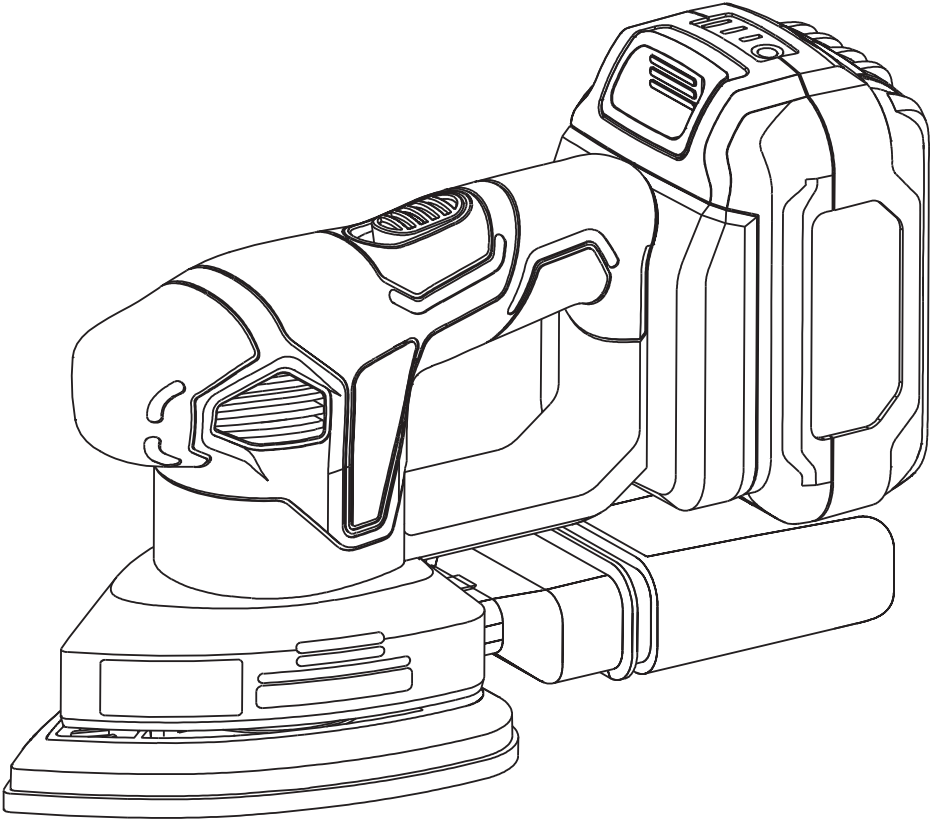

## PL Ogólne zasady bezpieczeństwa podczas użytkowania elektronarzędzi

**OSTRZEŻENIE:** Należy zapoznać się ze wszystkimi ostrzeżeniami i wytycznymi. Nieprzestrzeganie ostrzeżeń i wytycznych może doprowadzić do porażenia prądem elektrycznym, pożaru i/lub poważnych obrażeń.

### Wszystkie ostrzeżenia i wytyczne należy zachować na przysłość.

Termin „elektronarzędzie” w ostrzeżeniach odnosi się zarówno do elektronarzędzi z zasilaniem sieciowym (przewodowych), jak i elektronarzędzi z zasilaniem akumulatorowym (beprzewodowych).

#### 1. Bezpieczeństwo w miejscu pracy

- a. Dbać o czystość i dobre oświetlenie w miejscu pracy. Nieuporządkowane lub nieodpowiednio oświetlone miejsce pracy zwiększa ryzyko wypadku.
- b. Nie obsługiwać elektronarzędzi w strefach zagrożenia wybuchem, takich jak miejsca, w których występują łatwopalne ciecze, gazy lub pył. Elektronarzędzia wytwarzają iskry, które mogą spowodować zapłon pyłu lub oparów.
- c. Podczas użytkowania elektronarzędzia do miejsca pracy nie mogą zbliżać się dzieci ani osoby postronne. Rozproszenie uwagi grozi utratą kontroli nad elektronarzędziem.

#### 2. Bezpieczeństwo elektryczne

- a. Wtyczka elektronarzędzia musi pasować do gniazda. Nie wolno w żaden sposób modyfikować wtyczki. Nie należy używać żadnych wtyczek przejściowych do elektronarzędzi z uziemieniem. Niezmodyfikowana wtyczka, która pasuje do gniazda, zmniejsza ryzyko porażenia prądem elektrycznym.
- b. Unikać kontaktu z powierzchniami uziemionymi rur, grzejników, kuchenek i lodówek. Jeżeli ciało jest uziemione, istnieje podwyższone ryzyko porażenia prądem elektrycznym.
- c. Nie wystawiać elektronarzędzia na działanie deszczu ani nie używać go w mokrym otoczeniu. Jeżeli do elektronarzędzia przedostanie się woda, zwiększa się ryzyko porażenia prądem elektrycznym.
- d. Nie ciągnąć za przewód. Przewodu nie wolno używać do przenoszenia, ciągnięcia ani odłączania elektronarzędzia. Przewód należy trzymać z dala od źródeł ciepła, oleju, ostrych krawędzi lub części ruchomych. Jeżeli przewód ulegnie uszkodzeniu lub zapłata się, zwiększa się ryzyko porażenia prądem elektrycznym.
- e. Jeżeli elektronarzędzie jest używane na zewnątrz, używać przedłużacza przystosowanego do użytku zewnętrznego. Używanie przewodu przystosowanego do użytku zewnętrznego obniża ryzyko porażenia prądem elektrycznym.

#### 3. Bezpieczeństwo osobiste

- a. Podczas użytkowania elektronarzędzia należy zachować ostrożność, uważać podczas wykonywania poszczególnych czynności i kierować się zdrowym rozsądkiem. Nie używać elektronarzędzia, gdy jest się zmęczonym lub pod wpływem narkotyków, alkoholu bądź leków. Chwila nieuwagi podczas użytkowania elektronarzędzia grozi odniesieniem poważnych obrażeń.
- b. Stosować środki ochrony indywidualnej. Zawsze stosować ochronę oczu. Stosowanie środków ochrony indywidualnej, takich jak maska przeciwpyłowa, obuwie ochronne z podeszwą antypoślizgową, kask czy ochronniki słuchu, dostosowanych do warunków panujących w miejscu pracy ograniczy ryzyko odniesienia obrażeń.
- c. Zapobiegać przypadkowemu włączeniu elektronarzędzia. Przed podłączeniem elektronarzędzia do źródła zasilania i/lub baterii akumulatorowej, chwyceniem go lub przeniesieniem upewnić się, że przełącznik jest ustawiony w pozycji wyłączonej. Przenoszenie elektronarzędzia z palcem ustawionym na przełączniku lub podłączanie elektronarzędzia z przełącznikiem ustawionym w pozycji włączonej do zasilania zwiększa ryzyko wypadku.
- d. Odłączyć wszelkie klucze regulacyjne lub maszynowe przed włączeniem elektronarzędzia. Klucz pozostawiony w części wirującej elektronarzędzia może spowodować obrażenia ciała.

- e. Nie wychylać się. Zawsze zachowywać odpowiednie podparcie i równowagę. Zapewnia to lepszą kontrolę nad elektronarzędziem w nieoczekiwanych sytuacjach.
- f. Nosić odpowiednią odzież. Nie nosić luźnej odzieży ani biżuterii. Nie zbliżać włosów, odzieży ani rękawic do części ruchomych. Luźna odzież, biżuteria lub długie włosy mogą zostać uwięzione w częściach ruchomych.
- g. Jeżeli do odprowadzania i zbierania pyłu stosuje się urządzenia zewnętrzne, należy upewnić się, że są one prawidłowo podłączone i użytkowane. Stosowanie urządzeń do zbierania pyłu ogranicza zagrożenia związane z pyłem.

#### **4. Użytkowanie i utrzymanie elektronarzędzia z zasilaniem akumulatorowym**

- a. Baterię akumulatorową należy ładować wyłącznie ładowarką określoną przez producenta. Gdy ładowarka przystosowana do jednego typu baterii akumulatorowej jest używana do ładowania innego typu baterii akumulatorowej, może wystąpić ryzyko pożaru.
- b. Należy używać elektronarzędzi wyłącznie z określonymi bateriami akumulatorowymi. Używanie jakichkolwiek innych baterii akumulatorowych może spowodować wystąpienie ryzyka odniesienia obrażeń i pożaru.
- c. Jeżeli bateria akumulatorowa nie jest używana, należy przechowywać ją z dala od innych metalowych przedmiotów, takich jak metalowe spinacze, monety, klucze, gwoździe, śruby lub inne małe metalowe przedmioty, które mogą utworzyć połączenie między zaciskami baterii. Zwarcie zacisków baterii grozi poparzeniem lub pożarem.
- d. W skrajnie nieodpowiednich warunkach z baterii może wyciekać ciecz. Nie wolno jej dotykać. W razie przypadkowego kontaktu z tą cieczą należy spłukać miejsce kontaktu wodą. W razie kontaktu cieczy z oczami należy dodatkowo uzyskać pomoc medyczną. Ciecz z baterii może spowodować podrażnienie lub poparzenie skóry.

#### **5. Zasady dotyczące bezpieczeństwa związane z baterią akumulatorową**

- a. Unikać przypadkowego włączenia elektronarzędzia. Przed podłączeniem baterii akumulatorowej należy upewnić się, że przełącznik obrotów lewo/prawo jest ustawiony w pozycji wyłączonej. Przenoszenie elektronarzędzia z palcem ustawionym na przełączniku lub podłączanie akumulatora do elektronarzędzia z przełącznikiem ustawionym w pozycji włączonej zwiększa ryzyko wypadku.
- b. Nie otwierać baterii. Może to spowodować jej zwarcie.
- c. Chronić baterię przed ciepłem, również wynikającym z ciągłego narażenia na promieniowanie słoneczne lub ogień. Może to doprowadzić do wybuchu akumulatora.
- d. W razie uszkodzenia i niewłaściwego użytkowania baterii mogą wydobywać się z niej opary. W razie potrzeby wyjść na świeże powietrze i uzyskać pomoc medyczną. Opary te mogą podrażnić układ oddechowy.
- e. Jeżeli bateria nie działa prawidłowo, może wyciekać z niej ciecz, która może wejść w kontakt z sąsiednimi częściami elektronarzędzia. Należy sprawdzić wszelkie narażone części. W razie potrzeby należy je wyczyścić lub wymienić.
- f. Baterii należy używać wyłącznie w elektronarzędziach Hoegert Technik. Dzięki temu elektronarzędzie będą zabezpieczone przed niebezpiecznym przeciążeniem.
- g. Baterię można ładować wyłącznie ładowarką Hoegert Technik.
- h. Baterii akumulatorowej nie należy uderzać, upuszczać ani uszkadzać. Baterii akumulatorowej lub ładowarki, którą upuszczono lub mocno uderzono, nie należy używać. Uszkodzona bateria może wybuchnąć. Upuszczoną lub uszkodzoną baterię należy natychmiast prawidłowo zutylizować.
- i. Baterii akumulatorowej nie należy ładować w miejscu wilgotnym ani mokrym. Przestrzeganie tej zasady obniży ryzyko porażenia prądem elektrycznym.

#### **6. ZASADY BEZPIECZEŃSTWA DOTYCZĄCE ŁADOWARKI**

- a. Chronić ładowarkę przed deszczem i wilgocią. Jeżeli do ładowarki przedostanie się woda, wzrasta ryzyko porażenia prądem elektrycznym.
- b. Nie ładować innych baterii. Dostarczona ładowarka jest przystosowana wyłącznie do ładowania baterii li-

towo-jonowych Hoegert Technik o podanym zakresie napięć. W przeciwnym razie istnieje ryzyko pożaru i wybuchu.

- c. Ładowarkę należy utrzymywać w czystości. Jeżeli ulegnie zabrudzeniu, zwiększa się ryzyko porażenia prądem elektrycznym.
- d. Przed użyciem ładowarki należy sprawdzić ładowarkę, jej przewód i wtyczkę. W przypadku wykrycia wad nie należy jej używać i nie wolno jej otwierać. Zamiast tego należy zlecić jej otwarcie i naprawę wyłącznie wykwalifikowanemu pracownikom, którzy używają oryginalnych części zamiennych. Jeżeli ładowarka, przewód lub wtyczka ulegnie uszkodzeniu, zwiększa się ryzyko porażenia prądem elektrycznym.
- e. Nie używać ładowarki na powierzchni skrajnie łatwopalnej (np. papierze, tkaninie) ani w palnym otoczeniu. Nagrzewanie się ładowarki podczas ładowania może doprowadzić do pożaru.
- f. Ładowarkę należy podłączyć do źródła zasilania o napięciu zgodnym z zakresem napięć podanym na ładowarce.
- g. Aby zmniejszyć ryzyko porażenia prądem elektrycznym, przed przystąpieniem do konserwacji lub czyszczenia należy odłączyć ładowarkę od gniazda elektrycznego.
- h. Jeżeli ładowarka nie jest używana, nie powinna być podłączona do źródła zasilania. Zmniejszy to ryzyko porażenia prądem elektrycznym lub uszkodzenia ładowarki w przypadku wypadnięcia metalowego przedmiotu do otworu ładowarki.
- i. Należy pamiętać o ryzyku porażenia prądem elektrycznym. Nie dotykać nieizolowanej części złącza wyjściowego ani nieizolowanego zacisku baterii.

## Konserwacja elektronarzędzia

1. Przed przystąpieniem do jakichkolwiek prac wyciągnąć wtyczkę z gniazda lub wyjąć baterię akumulatorową.
2. Wyczyścić zabrudzenia, pył itp. czystymi szmatkami i łagodnym mydłem.
3. Do czyszczenia elektronarzędzia nie wolno używać benzyny, benzenu, rozcieńczalników, alkoholu ani innych podobnych substancji, ponieważ grozi to jego odbarwieniem, odkształceniem lub pęknięciem.
4. Dbać o drożność odpowietrzeń. Należy regularnie czyścić wszystkie części elektronarzędzia i usuwać z nich pył. Zapobiegnie to przedostawania się odpadów do elektronarzędzia.
5. Wszystkie prace serwisowe MUSZĄ być wykonywane wyłącznie przez autoryzowane centrum serwisowe Hoegert Technik. Należy ZAWSZE używać wyłącznie osprzętu i akcesoriów Hoegert Technik, który jest zalecany do danego elektronarzędzia.

**OSTRZEŻENIE:** Nie należy dopuszczać do przedostawania się wody do silnika ani zanurzania elektronarzędzia w wodzie, ponieważ doprowadzi to do awarii silnika i porażenia prądem elektrycznym.

## Serwis

Serwis elektronarzędzia należy zlecać wykwalifikowanym specjalistom, którzy używają wyłącznie takich samych części zamiennych. Zapewni to zachowanie bezpieczeństwa podczas użytkowania elektronarzędzia. Adres autoryzowanego serwisu i formularz gwarancyjny znajduje się na stronie [www.hoegert.com](http://www.hoegert.com). Adres serwisu: GTV Poland S.A. ; ul. Przejazdowa 21 05-800 Pruszków Hala B Rampa 10.

Szczegółowe warunki gwarancji znajdują się w Warunkach Gwarancji.

## OCHRONA ŚRODOWISKA



**PL**

Znak przekreślonego kosza jest symbolem selektywnego zbierania i oznacza, że zużyte urządzenia elektryczne i elektroniczne nie powinny być wyrzucane z nieposortowanymi odpadami komunalnymi. Urządzenia takie mogą zawierać szkodliwe substancje, które były niezbędne do ich prawidłowego funkcjonowania i bezpieczeństwa. Prawidłowa utylizacja tego produktu pomoże oszczędzać cenne zasoby i zapobiec potencjalnie niebezpiecznemu wpływowi na środowisko i ludzkie zdrowie, które mogłoby zostać zagrożone w przypadku niewłaściwego postępowania z odpadami.

## General safety rules when using power tools

**WARNING:** All warnings and instructions should be read. Failure to observe the warnings and instructions may result in electric shock, fire and/or serious injuries.

### Save all warnings and instructions for future reference.

The term „power tool“ used in the warnings refers to both power tools powered with electricity from the mains (with a power cord) and to battery-powered tools (cordless).

#### 1. Work area safety

- a. Keep work area clean and well lit. An untidy or inadequately lit work area increases the risk of an accident.
- b. Do not operate power tools in potentially explosive atmospheres, such as areas where there are flammable liquids, gases or dust. Power tools create sparks which may ignite the dust or fumes.
- c. Keep children and bystanders away from the work area when using a power tool.  
Distraction can cause you to lose control on the power tool.

#### 2. Electrical safety

- a. A power tool plug must fit the socket. Do not modify the plug in any way.  
Do not use any adapter plugs with grounded power tools. The unmodified plug fitting the socket reduces the risk of electric shock.
- b. Avoid contact with grounded surfaces of pipes, radiators, stoves and refrigerators. The risk of electrical shock is higher when the body is grounded.
- c. Do not expose power tools to rain and do not use them in wet conditions. If water gets into the power tool, there is an increased risk of electric shock.
- d. Do not pull the cord. Never use the cord for carrying, pulling or unplugging the power tool.  
Keep the cord away from sources of heat, oil, sharp edges or moving parts.  
If the cord is damaged or tangled, the risk of electric shock increases.
- e. When operating the power tool outdoors, use an extension cord for outdoor use. Using the extension cord for outdoor use reduces the risk of electric shock.

#### 3. Personal safety

- a. Stay alert, pay attention to what you are doing and use common sense when operating the power tool.  
Do not use the power tool when you are tired or under the influence of drugs, alcohol or medications. A moment of inattention while operating power tools may result in serious injuries.
- b. Use personal protective equipment. Always wear eye protection. Use of personal protective equipment, such as a dust mask, non-slip safety shoes, a helmet or hearing protectors, relevant to the conditions in the work area, will reduce the risk of injuries.
- c. Prevent unintentional starting of the power tool. Make sure that the switch is in the off position before connecting to power source and/or battery, picking up or carrying the tool. Carrying the power tool with your finger on the switch or connecting the power tool to a power supply with the switch in the on position increases the risk of an accident.
- d. Disconnect all adjustment tools or wrenches before turning the power tool on. A wrench left attached to the rotating part of the power tool may result in personal injury.
- e. Do not overreach. Keep proper footing and balance at all times. This enables better control of the power tool in unexpected situations.
- f. Wear proper clothes. Do not wear loose clothes or jewellery. Keep your hair, clothes and gloves away from moving parts. Loose clothes, jewellery or long hair can be caught in moving parts.

**g.** If external devices for dust extraction and collection are used, make sure that they have been properly connected and are used in the proper way. Use of dust collection devices reduces dust-related hazards.

#### **4. Use and maintenance of a battery-powered tool**

**a.** The battery should be charged only with a charger specified by the manufacturer. When the charger designed for one type of battery is used to charge another type of battery, there may be a risk of fire.

**b.** Power tools should be used only with the specified batteries. Use of any other batteries may create a risk of injury and fire.

**c.** When the battery is not in use, keep it away from other metal items such as metal paper clips, coins, keys, nails, screws or other small metal objects that can make a connection from one terminal to another. Short-circuit of the battery terminals may cause burns or fire.

**d.** Under extremely unsuitable conditions, liquid may leak from the battery. It must not be touched. In the event of accidental contact with this liquid, flush the contact area with water. In the event of liquid contact with eyes, you should additionally seek medical help. Liquid from the battery may cause skin irritation or burn.

#### **5. Safety rules for the battery**

**a.** Prevent unintentional starting of the power tool. Make sure the left/right switch is in off position before connecting to battery. Carrying the power tool with your finger on the switch or connecting the battery to the power tool to with the switch in the on position increases the risk of an accident.

**b.** Do not open the battery. This may cause it to short-circuit.

**c.** Protect the battery from heat, including that resulting from continuous exposure to sunlight or fire. This may cause the battery to explode.

**d.** In case of damage and improper use of the battery, fumes can come out of it. If necessary, go out into the fresh air and get medical help. These fumes may irritate the respiratory system.

**e.** If the battery is not working properly, liquid may leak from it. Liquid may come into contact with neighbouring parts of the power tool. All exposed parts should be checked. If necessary, they should be cleaned or replaced.

**f.** Batteries should only be used in Hoegert Technik power tools. Thanks to this the power tool will be protected against dangerous overload.

**g.** The battery can be charged only with a Hoegert Technik charger.

**h.** Do not hit, drop or damage the battery. The battery or charger that has been dropped or hit hard should not be used. The damaged battery may explode. The dropped or damaged battery should be immediately and properly disposed of.

**i.** Do not charge the battery in a wet or damp place. Following this rule will reduce the risk of electric shock.

#### **6. SAFETY RULES FOR THE CHARGER**

**a.** Protect the charger from rain and moisture. If water gets into the charger, there is an increased risk of electric shock.

**b.** Do not charge other batteries. The supplied charger is only suitable for charging Hoegert Technik lithium-ion batteries with the specified voltage range. Otherwise there is a risk of fire and explosion.

**c.** Keep the charger clean. If it gets dirty, the risk of electric shock increases.

**d.** Check the charger, its cable and plug before using. If defects are detected it should not be used and it must not be opened. Instead, have it opened and repaired only by qualified personnel who use original spare parts. If the charger, cable or plug is damaged, there is an increased risk of electric shock.

**e.** Do not use the charger on an extremely flammable surface (e.g. paper, fabric) or in a flammable environment.

Heating up of the charger during charging may cause fire.

- f. The charger should be connected to a power source with a voltage consistent with the voltage range given on charger.
- g. To reduce the risk of electric shock, disconnect the charger from the electrical socket before performing maintenance or cleaning.
- h. If the charger is not in use, it should not be connected to a power source. This will reduce the risk of electric shock or damage to the charger if a metal object falls into the charger opening.
- i. Be aware of the risk of electric shock. Do not touch the non-insulated part of the output connector or a non-insulated battery terminal.

## Power tool maintenance

1. Remove the plug from the socket or remove the battery before starting any work.
2. Clean dirt, dust, etc. with clean cloths and mild soap.
3. Do not use petrol, benzene, thinner, alcohol or other similar substances to clean the power tool as this may result in discolouration, deformation or breakage.
4. Pay attention to patency of vents. Clean all parts of the power tool regularly and remove dust. This will prevent dirt from entering the power tool.
5. All service work MUST be performed only by an authorized service centre of Hoegert Technik. ALWAYS use only Hoegert Technik attachments and accessories that are recommended for a given power tool.

**WARNING:** Do not allow water to enter the engine or to immerse the power tool into water as this will lead to engine failure and electric shock.

## Service

Power tools should be serviced by qualified specialists who only use the same spare parts. This will ensure safety when using the power tool. Address of authorized service centre and the warranty form can be found at [www.hoegert.com](http://www.hoegert.com). Service address: GTV Poland S.A. ; ul. Przejazdowa 21 05-800 Pruszków Hala B Rampa 10. Detailed warranty conditions can be found in the Warranty Terms and Conditions.

## ENVIRONMENTAL PROTECTION

The crossed out bin symbol is a symbol of separate collection and it means that waste electrical and electronic equipment should not be disposed of as unsorted municipal waste. Such devices may contain harmful substances that were necessary for their proper functioning and safety. Proper disposal of this product will help to save valuable resources and prevent potentially hazardous impacts on the environment and human health that could be threatened in the event of improper waste disposal.



EN

The symbol indicates separate collection for waste electrical and electronic equipment, which means that it must not be disposed of together with household waste. Products marked in this way may be harmful to human health and the environment, and therefore they require a special form of processing, in particular recycling, recovery or disposal. Proper treatment of waste electrical and electronic equipment contributes to avoid effects harmful to human health and the natural environment, as a result of the presence of hazardous components: substances, mixtures, components and improper landfilling and treatment of such equipment. The user is obliged to return such equipment to a designated collection point where waste electrical and electronic equipment is recycled. In order to get information on where and how

to dispose of waste electrical and electronic equipment in an environmentally safe manner, the user should contact the relevant local government authority, the waste collection point or the point of sale where the equipment was purchased.

## DE Allgemeine Sicherheitshinweise beim Umgang mit Elektrowerkzeugen

**WARNHINWEIS:** Alle Warnhinweise und Leitlinien sind zur Kenntnis zu nehmen. Die Nichtbeachtung der Warnhinweise und Leitlinien kann zu einem Stromschlag, Brand und/oder schweren Verletzungen führen.

### Alle Warnhinweise und Leitlinien sind zum späteren Nachschlagen aufzubewahren.

Der Begriff „Elektrowerkzeug“ in den Warnhinweisen bezieht sich sowohl auf netzbetriebene (kabelgebundene) als auch auf akkubetriebene (kabellose) Elektrowerkzeuge.

#### 1. Sicherheit am Arbeitsplatz

- a. Für Sauberkeit und gute Beleuchtung am Arbeitsplatz sorgen. Ein unaufgeräumter oder unzureichend beleuchteter Arbeitsplatz erhöht das Unfallrisiko.
- b. Elektrowerkzeuge in explosionsgefährdeten, von entflammaren Flüssigkeiten, Gasen oder Staub betroffenen Bereichen nicht einsetzen. Elektrowerkzeuge erzeugen Funken, die Staub oder Dämpfe entzünden können.
- c. Kinder und Dritte beim Einsatz des Elektrowerkzeugs vom Arbeitsbereich fernhalten.  
Bei Ablenkung besteht die Gefahr, die Kontrolle über das Werkzeug zu verlieren.

#### 2. Elektrische Sicherheit

- a. Der Stecker des Elektrowerkzeugs muss in die Steckdose passen. Der Stecker darf keinesfalls verändert werden.  
Keine Übergangsstecker für geerdete Werkzeuge verwenden. Ein unveränderter, in die Steckdose passender Stecker verringert die Gefahr eines Stromschlags.
- b. Berührung mit geerdeten Oberflächen wie Rohren, Heizkörpern, Kochherden und Kühlschränken vermeiden. Ist der Körper geerdet, besteht ein erhöhtes Risiko eines Stromschlags.
- c. Das Werkzeug weder dem Regen aussetzen noch in einer feuchten Umgebung verwenden. Durch das Eindringen von Wasser in das Elektrowerkzeug wird das Risiko eines Stromschlags erhöht.
- d. Nicht am Kabel ziehen. Das Kabel darf nicht zum Tragen, Ziehen oder Trennen des Elektrowerkzeugs verwendet werden.  
Das Kabel von Wärmequellen, Öl, scharfen Kanten oder beweglichen Teilen fernhalten.  
Ein beschädigtes oder verheddertes Kabel erhöht das Risiko eines Stromschlags.
- e. Beim Einsatz des Elektrowerkzeugs im Außenbereich ist ein dafür geeignetes Verlängerungskabel zu verwenden. Die Verwendung eines für den Außenbereich geeigneten Kabels verringert die Gefahr eines Stromschlags.

#### 3. Eigene Sicherheit

- a. Beim Einsatz des Elektrowerkzeugs ist Vorsicht geboten, bei Durchführung der einzelnen Arbeitsschritte ist behutsam vorzugehen und den gesunden Menschenverstand walten zu lassen. Kein Elektrowerkzeug bei Ermüdung, Drogen-, Alkohol- und Arzneimittelrausch verwenden. Ein Moment der Unachtsamkeit bei der Verwendung des Elektrowerkzeugs kann zu schweren Verletzungen führen.
- b. Persönliche Schutzausrüstung tragen. Augenschutz immer verwenden. Das Tragen der an die Gegebenheiten am Arbeitsplatz angepassten, persönlichen Schutzausrüstung wie Staubmaske, Sicherheitsschuhe mit rutschfesten Sohlen, Helm oder Gehörschutz verringert die Verletzungsgefahr.
- c. Das Elektrowerkzeug vor versehentlichem Einschalten schützen. Vor dem Anschließen des Elektrowerkzeugs an das Stromnetz und/oder den Akku, vor dem Anfassen oder Bewegen sicherstellen, dass der Schalter in der Aus-Position ist. Das Tragen des Elektrowerkzeugs mit dem Finger auf dem Schalter oder das Anschließen des Elektrowerkzeugs mit dem Schalter in der Aus-Position erhöht die Unfallgefahr.
- d. Vor dem Einschalten des Elektrowerkzeugs jegliche Einstell- oder Schraubenschlüssel entfernen. Ein im

rotierenden Teil des Elektrowerkzeugs verbleibender Schraubenschlüssel kann zu Verletzungen führen.

- e. Nicht hinauslehnen. Immer auf einen festen Stand und das Gleichgewicht achten. Damit wird eine bessere Handhabung des Werkzeugs in unerwarteten Situationen gewährleistet.
- f. Geeignete Kleidung tragen. Weder lose Kleidung noch Schmuck tragen. Haare, Kleidung oder Handschuhe von beweglichen Teilen fernhalten. Lose Kleidung, Schmuck oder lange Haare können sich in beweglichen Teilen verfangen.
- g. Bei Verwendung von externen Geräten zum Absaugen und Auffangen von Staub sicherstellen, dass diese ordnungsgemäß angeschlossen und genutzt werden. Die Verwendung von Geräten zum Auffangen von Staub verringert die Staubgefahr.

#### **4. Verwendung und Wartung eines akkubetriebenen Elektrowerkzeugs**

- a. Zum Laden eines Akkus ist nur das vom Hersteller vorgegebene Ladegerät zu verwenden. Wenn ein für einen Akkutyp geeignetes Ladegerät zum Laden eines anderen Akkutyps verwendet wird, besteht Brandgefahr.
- b. Elektrowerkzeuge nur mit dafür geeigneten Akkus verwenden. Die Verwendung jeglicher anderer Akkus kann zu Verletzungs- und Brandgefahr führen.
- c. Wird der Akku nicht genutzt, sind Metallgegenstände wie Metallklammern, Münzen, Schlüssel, Nägel, Schrauben oder andere kleine Metallgegenstände von ihm fernzuhalten, denn es kann eine Verbindung zwischen ihnen und den Batteriepolen hergestellt werden. Bei einem Kurzschluss der Batteriepole besteht Verbrennungs- und Brandgefahr.
- d. Bei extrem ungeeigneten Bedingungen kann Flüssigkeit aus der Batterie austreten. Diese darf nicht berührt werden. Bei versehentlicher Berührung mit dieser Flüssigkeit ist die betroffene Körperstelle mit Wasser zu spülen. Bei Kontakt der Flüssigkeit mit den Augen zusätzlich einen Arzt aufsuchen. Die Flüssigkeit aus der Batterie kann zu Hautreizungen und Verbrennungen führen.

#### **5. Sicherheitshinweise beim Umgang mit Akkus**

- a. Versehentliches Einschalten des Elektrowerkzeugs vermeiden. Vor dem Anschließen des Akkus sicherstellen, dass der Links-/Rechtslauf-Schalter in der Aus-Position steht. Das Tragen des Elektrowerkzeugs mit dem Finger auf dem Schalter oder das Anschließen des Akkus an das Elektrowerkzeug mit dem Schalter in der Aus-Position erhöht die Unfallgefahr.
- b. Den Akku nicht öffnen. Dies kann zu einem Kurzschluss führen.
- c. Den Akku vor Wärme schützen, auch vor anhaltender Sonneneinstrahlung oder Feuer. Dies kann zur Explosion des Akkus führen.
- d. Bei Beschädigung und unsachgemäßer Verwendung können Dämpfe aus dem Akku austreten. Bei Bedarf an die frische Luft gehen und ärztlichen Rat einholen. Die Dämpfe können Reizungen der Atmungsorgane verursachen.
- e. Ist der Akku nicht funktionsfähig, kann Flüssigkeit austreten, die mit anliegenden Teilen des Elektrowerkzeugs in Kontakt kommen kann. Alle gefährdeten Teile prüfen. Bei Bedarf sind diese zu reinigen bzw. zu ersetzen.
- f. Den Akku ausschließlich in Elektrowerkzeugen von Hoegert Technik verwenden. Dadurch wird das Elektrowerkzeug vor gefährlicher Überlastung geschützt.
- g. Der Akku kann nur mit einem Ladegerät von Hoegert Technik aufgeladen werden.
- h. Auf den Akku nicht einschlagen, ihn weder fallen lassen noch beschädigen. Ein Akku oder ein Ladegerät, der/das fallen gelassen oder auf den/das fest eingeschlagen wurde, ist nicht zu verwenden. Ein beschädigter Akku kann explodieren. Ein fallengelassener oder beschädigter Akku ist sofort ordnungsgemäß zu entsorgen.
- i. Den Akku nicht an einem feuchten oder nassen Ort laden. Bei Einhaltung dieses Grundsatzes wird das Risiko eines Stromschlags verringert.

## **6. SICHERHEITSHINWEISE BEIM UMGANG MIT LADEGERÄT**

- a.** Das Ladegerät vor Regen und Feuchtigkeit schützen. Durch das Eindringen von Wasser in das Ladegerät wird das Risiko eines Stromschlags erhöht.
- b.** Keine anderen Akkus laden. Das mitgelieferte Ladegerät ist nur zum Laden von Hoegert Technik Lithium-Ionen-Akkus mit dem angegebenen Spannungsbereich geeignet. Andernfalls besteht Brand- und Explosionsgefahr.
- c.** Das Ladegerät sauber halten. Bei Verschmutzung erhöht sich die Gefahr eines Stromschlags.
- d.** Das Ladegerät, das dazugehörige Kabel und den Stecker vor Gebrauch prüfen. Bei Feststellung von Mängeln das Ladegerät weder einsetzen noch öffnen. Stattdessen es nur durch qualifizierte, Originalersatzteile einsetzende Mitarbeiter öffnen und reparieren lassen. Bei Beschädigung von Ladegerät, Kabel oder Stecker wird das Risiko eines Stromschlags erhöht.
- e.** Das Ladegerät weder auf extrem entflammaren Oberflächen (wie Papier, Gewebe) noch in einer brennbaren Umgebung einsetzen.  
Die Erhitzung des Ladegeräts während des Ladevorgangs kann zu einem Brand führen.
- f.** Das Ladegerät an eine Stromquelle mit einem Spannungswert anschließen, der innerhalb des auf dem Ladegerät angegebenen Spannungsbereichs liegt.
- g.** Zur Verringerung des Risikos eines Stromschlags den Stecker des Ladegerätes aus der Steckdose ziehen, bevor Wartungs- oder Reinigungsarbeiten aufgenommen werden.
- h.** Wird das Ladegerät nicht genutzt, sollte es nicht an eine Stromquelle angeschlossen sein. Dadurch wird die Gefahr eines Stromschlags oder einer Beschädigung des Ladegeräts beim Gelangen eines Metallgegenstandes in eine Öffnung im Ladegerät verringert.
- i.** Das Risiko eines Stromschlags ist zu beachten. Weder den nicht isolierten Teil des Ausgangssteckers noch den nicht isolierten Akkupol berühren.

## **Wartung des Elektrowerkzeugs**

1. Vor Aufnahme jeglicher Arbeiten den Stecker aus der Steckdose ziehen bzw. den Akku entfernen.
2. Schmutz, Staub usw. mit sauberen Tüchern und milder Seife reinigen.
3. Zum Reinigen des Elektrowerkzeugs dürfen weder Benzin, Benzol, Verdünner, Alkohol noch ähnliche Substanzen eingesetzt werden, da es sich dadurch verfärben, verformen oder brechen kann.
4. Lüftungsschlitze freihalten. Alle Teile des Elektrowerkzeugs regelmäßig reinigen und von Staub freihalten. Dadurch kann verhindert werden, dass Abfälle in das Elektrowerkzeug gelangen.
5. Alle Wartungsmaßnahmen MÜSSEN von einem autorisierten Service-Center von Hoegert Technik durchgeführt werden. IMMER nur die für das jeweilige Elektrowerkzeug empfohlenen Zubehörteile und Anbaugeräte von Hoegert Technik einsetzen.

**WARNHINWEIS:** Weder Wasser in den Motor eindringen lassen noch das Elektrowerkzeug in Wasser tauchen, da dies zu einem Motorschaden oder einem Stromschlag führen kann.

## **Service**

Das Elektrowerkzeug von qualifizierten Fachleuten warten lassen, die ausschließlich die gleichen Ersatzteile verwenden. Dadurch wird der sichere Umgang mit dem Elektrowerkzeug gewährleistet. Die Adresse der autorisierten Servicestelle und das Garantiefomular ist unter [www.hoegert.com](http://www.hoegert.com) zu finden. Adresse der Servicestelle: GTV Poland S.A., ul. Przejazdowa 21 05-800 Pruszków Hala B Rampa 10.

Ausführliche Informationen zu Garantiebedingungen sind dem Teil Garantiebedingungen zu entnehmen.

## UMWELTSCHUTZ



DE

Die durchgestrichene Mülltonne ist ein Symbol für die getrennte Abfallsammlung und bedeutet, dass Elektro- und Elektronik-Altgeräte nicht über den unsortierten Hausmüll entsorgt werden dürfen. Diese Geräte können schädliche Substanzen enthalten, die für ihre ordnungsgemäße Funktion und Sicherheit unerlässlich waren. Die ordnungsgemäße Entsorgung dieses Produkts trägt dazu bei, wertvolle Ressourcen zu schonen und potenziell gefährlichen Auswirkungen auf die Umwelt und die menschliche Gesundheit vorzubeugen, die bei unsachgemäßer Abfallbehandlung gefährdet werden könnten.

Das Symbol weist auf die getrennte Sammlung von Elektro- und Elektronikaltgeräten hin, was bedeutet, dass sie nicht zusammen mit anderen Abfällen entsorgt werden dürfen. Die so gekennzeichneten Produkte können für die menschliche Gesundheit und die Umwelt schädlich sein und erfordern daher eine besondere Behandlung, insbesondere Recycling, Verwertung oder Entsorgung. Der richtige Umgang mit Elektro- und Elektronik-Altgeräten trägt dazu bei, schädliche Folgen für die menschliche Gesundheit und die Umwelt zu vermeiden, die sich aus dem Vorhandensein von gefährlichen Bestandteilen ergeben: Stoffe, Gemische, Komponenten und unsachgemäße Lagerung und Behandlung solcher Geräte. Der Nutzer ist verpflichtet, Altgeräte bei einer ausgewiesenen Sammelstelle für das Recycling von Elektro- und Elektronikaltgeräten abzugeben. Für Informationen darüber, wo und wie gebrauchte Elektro- und Elektronikgeräte umweltgerecht entsorgt werden können, sollte sich der Benutzer an die zuständige örtliche Behörde, die Sammelstelle oder die Verkaufsstelle wenden, bei der er das Gerät erworben hat.

## RU Общие правила безопасности при работе с электроинструментами

**ПРЕДУПРЕЖДЕНИЕ:** Прочтите все предупреждения и рекомендации. Несоблюдение предупреждений и рекомендаций может привести к поражению электрическим током, пожару и/или серьезным травмам..

**Все предупреждения и рекомендации следует сохранить для дальнейшего использования.**

Термин „электроинструмент“ в этих руководствах относится как к электроинструментам с питанием от сети (проводные) так и к аккумуляторным (беспроводным) электроинструментам.

### 1. Безопасность на рабочем месте

- a.** Поддерживайте чистоту и хорошее освещение на рабочем месте. Неубранное или недостаточно освещенное рабочее место повышает риск несчастных случаев.
- b.** Не работайте с электроинструментами во взрывоопасных зонах, таких как зоны с легковоспламеняющимися жидкостями, газами или пылью. Электроинструменты создают искры, которые могут воспламенить пыль или пары.
- c.** Не допускайте детей и посторонних лиц в рабочую зону при использовании электроинструмента. Отвлечение внимания чревато потерей контроля над электроинструментом.

### 2. Электротехническая безопасность

- a.** Штекер электроинструмента должен подходить к розетке. Не вносите никаких изменений в штекер. Не используйте переходные штекеры для электроинструментов с заземлением. Немодифицированная вилка, подходящая к розетке, снижает риск поражения электрическим током.
- b.** Избегайте контакта с заземленными поверхностями труб, радиаторов, плит и холодильников. Если тело заземлено, существует повышенный риск поражения электрическим током.
- c.** Не подвергайте электроинструмент воздействию дождя и не используйте его во влажной среде. Если вода попадает внутрь электроинструмента, повышается риск поражения электрическим током.
- d.** Не тяните за шнур. Кабель нельзя использовать для переноски, вытягивания или отсоединения электроинструмента.

Держите кабель вдали от источников тепла, масла, острых кромок и движущихся частей.

При повреждении или спутывании кабеля повышается риск поражения электрическим током.

- e.** Если электроинструмент используется на открытом воздухе, используйте удлинитель, подходящий для использования вне помещений. Использование кабеля, подходящего для использования вне помещений, снижает риск поражения электрическим током.

### 3. Личная безопасность

- a.** При использовании электроинструмента соблюдайте осторожность, будьте внимательны при выполнении отдельных работ и руководствуйтесь здравым смыслом. Не используйте электроинструмент, когда вы устали или под воздействием наркотиков, алкоголя или лекарств. Минутная невнимательность при использовании электроинструмента может привести к серьезным травмам.
- b.** Используйте средства индивидуальной защиты. Всегда носите защитные очки. Используйте средства индивидуальной защиты, такие как противопылевая маска, защитная обувь с нескользкой подошвой, шлем и защита органов слуха, соответствующие условиям работы, снизят риск травмирования.
- c.** Не допускайте случайного включения электроинструмента. Перед подключением электроинструмента к электросети, к источнику питания и/или аккумуляторной батарее, держа его или перемещая, убедитесь, что выключатель находится в выключенном положении. Переносить электроинструмент, держа палец на выключателе, или подключение электроинструмента с включенным выключателем к электросети увеличивает риск травмирования.

- d.** Перед включением электроинструмента отсоедините все регулировочные или машинные ключи. Оставленный ключ во вращающейся части электроинструмента может привести к травме.
- e.** Не переключайтесь. Всегда держите надлежащую опору и баланс. Это обеспечивает лучший контроль электроинструментом в непредвиденных ситуациях.
- f.** Носите подходящую одежду. Не носите свободную одежду или украшения. Не приближайте волосы, одежду или перчатки к движущимся частям. Свободная одежда, украшения или длинные волосы могут запутаться в движущихся частях.
- g.** Если для удаления и сбора пыли используются внешние устройства, убедитесь, что они правильно подключены. Использование пылесборного оборудования снижает риски связанные с пылью.

#### **4. Использование и обслуживание аккумуляторного электроинструмента**

- a.** Заряжайте аккумуляторную батарею только зарядным устройством, указанным производителем. Когда зарядное устройство адаптированное для одного типа аккумуляторных батарей, используется для зарядки другого типа аккумуляторных батарей, может возникнуть опасность возгорания.
- b.** Используйте электроинструменты только с указанными аккумуляторными батареями. Использование любых других аккумуляторов может привести к травмам и возгоранию..
- c.** Когда аккумуляторная батарея не используется, держите ее подальше от других металлических металлических предметов, таких как металлические зажимы, монеты, ключи, гвозди, шурупы или другие мелкие металлические предметы, которые могут образовать соединение между клеммами аккумулятора. Короткое замыкание клемм аккумулятора может привести к ожогам или пожару.
- d.** При крайне ненадлежащих условиях из аккумулятора может вытекать жидкость. К ней нельзя прикасаться. В случае случайного контакта с этой жидкостью промойте место контакта водой. В случае попадания жидкости в глаза, необходимо дополнительно обратиться за медицинской помощью. Жидкость из аккумулятора может вызвать раздражение или ожоги кожи.

#### **5. Правила безопасности при использовании аккумуляторной батареи**

- a.** Избегайте случайного включения электроинструмента. Перед подключением аккумуляторной батареи убедитесь, что левый/правый переключатель скорости установлен в выключенном положении. Переноска электроинструмента с пальцем на выключателе или подключение аккумуляторной батареи к электроинструменту с включенным выключателем повышает риск несчастного случая.
- b.** Не открывайте аккумуляторную батарею. Это может привести к короткому замыканию.
- c.** Берегите батарею от перегрева, в том числе от длительного воздействия солнечных лучей или огня. Это может привести к взрыву аккумулятора.
- d.** При повреждении и неправильном использовании аккумулятора из него могут выходить пары. В случае необходимости выйдите на свежий воздух и обратитесь за медицинской помощью. Эти пары могут раздражать дыхательную систему.
- e.** Если аккумулятор не работает должным образом, из него может вытечь жидкость и попасть на соседние части электроинструмента. Необходимо проверить все открытые части. При необходимости их следует очистить или заменить.
- f.** Аккумулятор должен использоваться только в электроинструментах Hoegert Technik. Таким образом, электроинструмент защищен от опасной перегрузки.
- g.** Аккумулятор можно заряжать только с помощью зарядного устройства Hoegert Technik.
- h.** Аккумуляторную батарею нельзя ударять, ронять или повреждать. Аккумуляторная батарея или зарядное устройство, не следует использовать, если их уронили или сильно ударили. Поврежденный аккумулятор может взорваться. Упавший или поврежденный аккумулятор следует немедленно утилизировать надлежащим образом.
- i.** Не заряжайте аккумуляторную батарею в сыром или влажном месте. Соблюдение этого правила снизит риск поражения электрическим током.

## 6. ПРАВИЛА БЕЗОПАСНОСТИ ПРИ РАБОТЕ С ЗАРЯДНЫМ УСТРОЙСТВОМ

- a.** Защищайте зарядное устройство от дождя и влаги. Если вода проникнет внутрь зарядного устройства, повышается риск поражения электрическим током.
- b.** Не заряжайте другие аккумуляторы. Зарядное устройство подходит только для зарядки литий-ионных аккумуляторов Hoegert Technik с указанным диапазоном напряжения. В противном случае существует опасность возгорания и взрыва.
- c.** Держите зарядное устройство в чистоте. Если оно загрязнится, повышается риск поражения электрическим током.
- d.** Перед использованием зарядного устройства проверьте зарядное устройство, его шнур и вилку. При обнаружении дефектов не используйте его и не вскрывайте. Вскрытие и ремонт должны выполнять только квалифицированным персоналом, использующим оригинальные запасные части. Если зарядное устройство, кабель или штепсельной вилки повышается риск поражения электрическим током..
- e.** Не используйте зарядное устройство на легковоспламеняющейся поверхности (например, на бумаге, ткани) или в легковоспламеняющейся среде.  
Нагрев зарядного устройства во время зарядки может привести к возгоранию.
- f.** Зарядное устройство должно быть подключено к источнику питания с диапазоном напряжения, указанным на зарядном устройстве.
- g.** Чтобы снизить риск поражения электрическим током, перед проведением технического обслуживания или чистки отсоедините зарядное устройство от электрической розетки.
- h.** Когда зарядное устройство не используется, оно не должно быть подключено к источнику питания. Это снизит риск поражения электрическим током или повреждения зарядного устройства, если металлический предмет упадет в отверстие зарядного устройства.
- i.** Помните о риске поражения электрическим током. Не прикасайтесь к неизолированной части выходного разъема или неизолированной клеммы аккумулятора.

## Обслуживание электроинструментов

1. Перед выполнением любых работ выньте вилку из розетки или извлеките аккумуляторную батарею..
2. Очищайте грязь, пыль и т.д. с помощью чистых тряпок и мягкого мыла..
3. Не используйте для очистки электроинструмента бензин, бензол, разбавители, спирт или другие подобные вещества. так как существует риск изменения цвета, деформации или поломки.
4. Держите вентиляционные отверстия чистыми. Регулярно очищайте все части электроинструмента и удаляйте пыль. Это предотвратит попадание отходов в электроинструмент.
5. Все сервисные работы ДОЛЖНЫ выполняться только в авторизованном сервисном центре Hoegert Technik. ВСЕГДА используйте только те принадлежности и приспособления Hoegert Technik, которые рекомендованы для соответствующего электроинструмента.

**ПРЕДОСТЕРЕЖЕНИЯ:** Не допускайте попадания воды в двигатель и не погружайте электроинструмент в воду в воду, поскольку это может привести к выходу из строя двигателя и поражению электрическим током.

## Сервис

Поручите ремонт электроинструмента квалифицированному специалисту, который использует только те же самые запасные части. Это обеспечит безопасность при использовании электроинструмента. Адрес для авторизованного обслуживания и гарантийный бланк находятся на сайте [www.hoegert.com](http://www.hoegert.com). Адрес сервисной службы: GTV Poland S.A. ; ul. Przejazdowa 21 05-800 Pruszków Hala B Rampa 10.

Подробные условия гарантии можно найти в разделе Гарантийные условия.

## ЗАЩИТА ОКРУЖАЮЩЕЙ СРЕДЫ



RU

Символ перекрещенного мусорника на колесах является символом отдельного сбора и означает, что отходы электрического оборудования нельзя выбрасывать вместе с несортированными бытовыми отходами. Такое оборудование может содержать вредные вещества, которые были необходимы для его надлежащего функционирования и безопасности. Правильная утилизация этого изделия поможет сохранить ценные ресурсы и предотвратить потенциально опасное воздействие на окружающую среду и здоровье людей, которые могут оказаться в опасности при ненадлежащем обращении с отходами. Символ указывает на выборочный сбор использованного электрического и электронного оборудования, что означает, что его нельзя утилизировать вместе с другими отходами. Продукты, маркированные таким образом, могут быть вредными для здоровья человека и окружающей среды и поэтому требуют особой формы обработки, в частности переработки, восстановления или нейтрализации. Правильное обращение с использованным электрическим и электронным оборудованием позволяет избежать вредных для здоровья человека и окружающей природной среды последствий, возникающих в результате наличия в нем опасных компонентов: веществ, смесей, компонентов а также неправильного хранения и обработки такого оборудования. Пользователь обязан сдать использованное оборудование в специально отведенный пункт сбора для переработки отходов электрического и электронного оборудования. Для получения информации о том, где и как утилизировать использованное электрическое и электронное оборудование экологически безопасным способом, пользователь должен обратиться в соответствующий орган местного самоуправления, в пункт сбора отходов или в точку продажи, где было приобретено оборудование.

## UA Загальні правила безпеки при використанні електроінструментів

**ПОПЕРЕДЖЕННЯ:** Прочитайте всі попередження та вказівки. Недотримання може призвести до ураження електричним струмом, пожежі та/або серйозних травм.

**Усі попередження та вказівки слід зберігати для подальшого використання.**

Термін „електроінструмент” у цих інструкціях відноситься як до електроінструментів з живленням від мережі (дротові) так і до акумуляторних (бездротових) електроінструментів.

### 1. Безпека на робочому місці

- a.** Робоче місце має бути чистим і добре освітленим. Неприбране або недостатньо освітлене робоче місце підвищує ризик нещасних випадків.
- b.** Не працюйте з електроінструментами у вибухонебезпечних зонах, таких як зони з легкозаймистими рідинами, газами або пилом. Електроінструменти утворюють іскри, які можуть запалити пил або пари.
- c.** Під час роботи з електроінструментом не підпускайте дітей та людей до робочої зони.

Відволікання ризикує втратою контролю над електроінструментом.

### 2. Електробезпека

- a.** Штекер електроінструменту повинен підходити до розетки. Не вносьте жодних змін у штекер. Не використовуйте перехідні штекери для електроінструментів із заземленням. Немодифікована вилка, що підходить до розетки, знижує ризик ураження електричним струмом.
- b.** Уникайте контакту із заземленими поверхнями труб, радіаторів, плит і холодильників. Якщо тіло заземлене, існує підвищений ризик ураження електричним струмом.
- c.** Не піддавайте електроінструмент впливу дощу та не використовуйте його у вологому середовищі. Якщо вода потрапляє в електроінструмент, підвищується ризик ураження електричним струмом.
- d.** Не тягніть за кабель. Забороняється використовувати кабель для перенесення, тягнення або відключення електроінструменту.

Тримайте кабель подалі від джерел тепла, масла, гострих країв або рухомих частин.

Якщо кабель пошкоджений або заплутаний, підвищується ризик ураження електричним струмом.

- e.** Якщо електроінструмент використовується на відкритому повітрі, використовуйте подовжувач, придатний для використання на відкритому повітрі. Використання кабелю, придатного для зовнішнього використання, зменшує ризик ураження електричним струмом.

### 3. Особиста безпека

- a.** Під час використання електроінструменту дотримуйтесь обережності, будьте уважні під час виконання окремих робіт і керуйтеся здоровим глуздом. Не використовуйте електроінструмент, якщо ви втомлені або перебуваєте під впливом наркотиків, алкоголю чи ліків. Хвилинна неуважність під час використання електроінструментом може призвести до серйозних травм.
- b.** Використовуйте засоби індивідуального захисту. Завжди носіть захисні окуляри. Використовуйте засоби індивідуального захисту, такі як протипилова маска, захисне взуття з неслизькою підошвою, шолом та захист органів слуху, що відповідають умовам роботи, знизять ризик травмування.
- c.** Не допускайте випадкового увімкнення електроінструменту. Перед підключенням електроінструменту до електромережі джерела живлення та/або акумуляторної батареї, тримаючи його або переміщуючи, переконайтеся, що вимикач перебуває у вимкненому положенні. Переносити електроінструмент, тримаючи палець на вимикачі, або підключення електроінструменту з увімкненим вимикачем до електромережі збільшує ризик травмування.
- d.** Перед увімкненням електроінструмента від'єднайте всі регульовальні або машинні ключі. Залишений ключ в обертовій частині електроінструменту може призвести до травми.

- e. Не перехиляйтеся. Завжди тримайте належну опору та баланс. Це забезпечує кращий контроль електроінструментом у непередбачуваних ситуаціях..
- f. Одягайте відповідний одяг. Не носіть вільний одяг або прикраси. Не наближайте волосся, одяг або рукавички до рухомих частин. Вільний одяг, прикраси або довге волосся можуть заплутатися в рухомих частинах.
- g. Якщо для видалення і збирання пилу використовуються зовнішні пристрої, переконайтеся, що вони правильно під'єднані. Використання пилосбірного обладнання знижує ризики пов'язані з пилом.

#### **4. Використання та обслуговування акумуляторного електроінструменту**

- a. Заряджайте акумуляторну батарею тільки зарядним пристроєм, вказаним виробником. Коли зарядний пристрій адаптований для одного типу акумуляторних батарей, використовується для заряджання іншого типу акумуляторних батарей, може виникнути небезпека загоряння.
- b. Використовуйте електроінструменти тільки із вказаними акумуляторними батареями. Використання будь-яких інших акумуляторних батарей може призвести до травм і пожежі..
- c. Коли акумуляторна батарея не використовується, тримайте її подалі від інших металевих предметами, такими як металеві скріпки, монети, ключі, цвяхи, шурупи та інші дрібні металеві предметів, які можуть утворити з'єднання між клемми акумулятора. Коротке замикання клем акумулятора може призвести до опіків або пожежі.
- d. За край не належних умов з акумулятора може витікати рідина. До неї не можна торкатися. У разі випадкового контакту з цією рідиною промийте місце контакту водою. У разі потраплення рідини в очі, необхідно додатково звернутися по медичну допомогу. Рідина з акумулятора може викликати подразнення або опіки шкіри.

#### **5. Правила безпеки при використанні акумуляторної батареї**

- a. Уникайте випадкового увімкнення електроінструменту. Перед підключенням акумуляторної батареї переконайтеся, що лівий/правий перемикач швидкості встановлений у вимкненому положенні. Переноска електроінструменту з пальцем на вимикачі або підключення акумуляторної батареї до електроінструменту з увімкненим вимикачем підвищує ризик нещасного випадку.
- b. Не відкривайте акумуляторну батарею. Це може призвести до короткого замикання.
- c. Захищайте акумулятор від нагрівання, в тому числі від тривалого впливу сонячних променів або вогню. Це може призвести до вибуху акумулятора.
- d. У разі пошкодження та неправильного використання акумулятора з нього можуть виходити пари. У разі необхідності вийдіть на свіже повітря і зверніться за медичною допомогою. Ці пари можуть подразнювати дихальну систему.
- e. Якщо акумулятор не працює належним чином, з нього може витікати рідина і потрапляти на сусідні частини електроінструменту. Слід перевірити всі доступні частини. За необхідності їх слід почистити або замінити.
- f. Акумулятор слід використовувати тільки в електроінструментах Hoegert Technik. Таким чином, електроінструмент захищений від небезпечного перевантаження.
- g. Акумулятор можна заряджати лише за допомогою зарядного пристрою Hoegert Technik..
- h. Акумуляторну батарею не можна бити, кидати або пошкоджувати. Акумулятор або зарядний пристрій, який впав або зазнав сильного удару, не можна використовувати. Пошкоджений акумулятор може вибухнути. Впущений або пошкоджений акумулятор необхідно негайно утилізувати належним чином.
- i. Не заряджайте акумулятор у вологому або мокрому місці. Дотримання цього правила зменшить ризик ураження електричним струмом.

#### **6. Правила безпеки під час роботи із зарядним пристроєм**

- a. Захищайте зарядний пристрій від дощу та вологи. Якщо вода потрапляє в зарядний пристрій, підвищується ризик ураження електричним струмом.

- b.** Не заряджайте інші акумулятори. Зарядний пристрій підходить тільки для заряджання літій-іонних акумуляторів Hoegert Technik із зазначеним діапазоном напруги. В іншому випадку існує небезпека загоряння і вибуху.
- c.** Тримайте зарядний пристрій у чистоті. Якщо він забрудниться, підвищується ризик ураження електричним струмом.
- d.** Перед використанням зарядного пристрою перевірте зарядний пристрій, його шнур і вилку. У разі виявлення дефектів не використовуйте його і не розкривайте. Розтин і ремонт повинні виконувати тільки кваліфікованим персоналом, який використовує оригінальні запасні частини. Якщо зарядний пристрій, кабель або штепсельна вилка підвищується ризик ураження електричним струмом.
- e.** Не використовуйте зарядний пристрій на легкозаймистих поверхнях (наприклад, папір, тканина) або в легкозаймистому середовищі. Нагрівання зарядного пристрою під час заряджання може призвести до пожежі.
- f.** Зарядний пристрій повинен бути підключений до джерела живлення з діапазоном напруги, зазначеним на зарядному пристрої.
- g.** Щоб зменшити ризик ураження електричним струмом, перед виконанням технічного обслуговування або чищення від'єднайте зарядний пристрій від електричної розетки.
- h.** Коли зарядний пристрій не використовується, його не слід під'єднувати до джерела живлення. Це зменшить ризик ураження електричним струмом або пошкодження зарядного пристрою, якщо металевий предмет потрапить в отвір зарядного пристрою.
- i.** Пам'ятайте про ризик ураження електричним струмом. Не торкайтеся неізольованої частини вихідного роз'єму або неізольованої клеми акумулятора.

## Обслуговування електроінструментів

- 1.** Перед виконанням будь-яких робіт витягніть вилку з розетки або вийміть акумуляторну батарею.
- 2.** Видаліть бруд, пил тощо за допомогою чистих ганчірок і м'якого мила.
- 3.** Не використовуйте бензин, бензол, розчинники, спирт або інші подібні речовини для очищення електроінструменту оскільки існує ризик зміни кольору, деформації або поломки.
- 4.** Тримайте вентиляційні отвори вільними. Регулярно очищайте всі частини електроінструменту та видаляйте пил. Це допоможе запобігти потраплянню відходів всередину електроінструменту.
- 5.** Усі сервісні роботи ПОВИННІ виконуватися тільки в авторизованому сервісному центрі Hoegert Technik. ЗАВЖДИ використовуйте тільки те приладдя і пристосування Hoegert Technik, які рекомендовані для відповідного електроінструменту.

**ЗАСТЕРЕЖЕННЯ:** Не допускайте потрапляння води в двигун і не занурюйте електроінструмент у воду у воду, оскільки це може призвести до виходу з ладу двигуна та ураження електричним струмом.

## Сервіс

Доручіть ремонт електроінструменту кваліфікованому фахівцеві, який використовує тільки ті ж самі запасні частини. Це забезпечить безпеку під час використання електроінструменту. Адреса для авторизованого обслуговування та гарантійний бланк знаходяться на сайті [www.hoegert.com](http://www.hoegert.com). Адреса сервісної служби: GTV Poland S.A. ; ul. Przejazdowa 21 05-800 Pruszków Hala B Rampa 10.

Детальні умови гарантії можна знайти в Умовах та положеннях гарантії.

## ЗАХИСТ НАВКОЛИШНЬОГО СЕРЕДОВИЩА



UA

Символ перекресленого смітника на колесах є символом роздільного збору і означає, що відходи електричного обладнання не можна викидати разом із несортованими побутовими відходами. Таке обладнання може містити шкідливі речовини, які були необхідні для його належного функціонування та безпеки. Правильна утилізація цього виробу допоможе зберегти цінні ресурси і запобігти потенційно небезпечному впливу на навколишнє середовище та здоров'я людей, які можуть опинитися в небезпеці в разі неналежного поводження з відходами. Символ вказує на вибірковий збір використаного електричного та електронного обладнання, що означає, що його не можна утилізувати разом з іншими відходами. Продукти, марковані таким чином, можуть бути шкідливими для здоров'я людини та навколишнього середовища і тому потребують особливої форми обробки, зокрема, переробки, відновлення або нейтралізації. Правильне поводження з використаним електричним та електронним обладнанням дозволяє уникнути шкідливих для здоров'я людини та навколишнього природного середовища наслідків, що виникають внаслідок наявності в ньому небезпечних компонентів: речовин, сумішей, компонентів, а також неправильного зберігання та обробки такого обладнання. Користувач зобов'язаний здати використане обладнання до спеціально відведених пунктів збору для переробки відходів електричного та електронного обладнання. Для отримання інформації про те, де і як утилізувати використане електричне та електронне обладнання екологічно безпечним способом, користувач повинен звернутися до відповідного органу місцевого самоврядування, до пункту збору відходів або до точки продажу, де було придбано обладнання.

## CS Obecné zásady bezpečnosti při používání elektrického nářadí

**VAROVÁNÍ:** Nezapomeňte si přečíst všechna varování a pokyny. Nedodržení varování a pokynů může mít za následek úraz elektrickým proudem, požár a/nebo vážné zranění.

**Všechna varování a pokyny je třeba si uschovat pro budoucí použití.**

Pojem „elektrické nářadí“ ve varováních se vztahuje jak na elektrické nářadí napájené ze sítě (s napájecím kabelem), tak pro akumulátorové nářadí (bez kabelu).

### 1. Bezpečnost na pracovišti

- a. Udržujte pracoviště čisté a dobře osvětlené. Neuklizené nebo nedostatečně osvětlené pracoviště zvyšuje riziko úrazů.
- b. Nepoužívejte elektrické nářadí v nebezpečných oblastech, jako jsou oblasti s výskytem hořlavých kapalin, plynů nebo prachu. Elektrické nářadí vytváří jiskry, které mohou zapálit prach nebo výpary.
- c. Při používání elektrického nářadí udržujte děti a kolemjdoucí mimo pracovní oblast. Rozptýlení hrozí ztrátou kontroly nad elektrickým nářadím.

### 2. Elektrická bezpečnost

- a. Zástrčka elektrického nářadí musí zapadnout do zásuvky. Zásuvný modul nesmí být nijak upravován. Nepoužívejte žádné přechodové zástrčky pro uzemněné elektrické nářadí. Neupravená zástrčka, která pasuje do zásuvky, snižuje riziko úrazu elektrickým proudem.
- b. Vyvarujte se kontaktu s uzemněnými povrchy potrubí, radiátorů, sporáků a ledniček. Pokud je tělo uzemněno, hrozí zvýšené riziko úrazu elektrickým proudem.
- c. Nevystavujte elektrické nářadí dešti ani jej nepoužívejte ve vlhkém prostředí. Pokud se do elektrického nářadí dostane voda, zvyšuje se riziko úrazu elektrickým proudem.
- d. Netahejte za kabel. Kabel se nesmí používat k přenášení, tahání nebo odpojování elektrického nářadí. Kabel udržujte mimo dosah zdrojů tepla, oleje, ostrých hran nebo pohyblivých částí. Pokud se kabel poškodí nebo zamotá, zvyšuje se riziko úrazu elektrickým proudem.
- e. Pokud se elektrické nářadí používá venku, použijte prodlužovací kabel vhodný pro venkovní použití. Použití kabelu vhodného pro venkovní použití snižuje riziko úrazu elektrickým proudem.

### 3. Osobní bezpečnost

- a. Při používání elektrického nářadí dbejte zvýšené opatrnosti, buďte opatrní při provádění jednotlivých operací a používejte zdravý rozum. Nepoužívejte elektrické nářadí, pokud jste unavení nebo pod vlivem drog, alkoholu nebo léků. Chvilka nepozornosti při používání elektrického nářadí může způsobit vážné zranění.
- b. Používejte osobní ochranné prostředky. Vždy používejte ochranu očí. Používání osobních ochranných pomůcek, jako je protiprachová maska, bezpečnostní obuv s protiskluzovou podrážkou, přilba nebo chrániče sluchu, přizpůsobené podmínkám na pracovišti sníží riziko úrazu.
- c. Zabraňte náhodnému zapnutí elektrického nářadí. Před připojením elektrického nářadí ke zdroji napájení a/nebo akumulátoru, jeho uchopením nebo přemístěním se ujistěte, že je vypínač ve vypnuté poloze. Přenášení elektrického nářadí s prstem na spínači nebo připojování elektrického nářadí se spínačem v zapnuté poloze zvyšuje riziko nehody.
- d. Před zapnutím elektrického nářadí odpojte seřizovací nebo strojní klíče. Klíč ponechaný v rotující části elektrického nářadí může způsobit zranění.
- e. Nenaklánějte se. Vždy udržujte dostatečnou oporu a rovnováhu. To umožňuje lepší ovládání elektrického nářadí v neočekávaných situacích.
- f. Noste vhodné oblečení. Nenoste volné oblečení ani šperky. Nepřibližujte vlasy, oděv ani rukavice k pohyblivým částem. Volný oděv, šperky nebo dlouhé vlasy se mohou zachytit v pohyblivých částech.
- g. Pokud se k odsávání a sběru prachu používá externí zařízení, ujistěte se, že je správně připojeno a používá-

no. Používání zařízení na zachytávání prachu snižuje nebezpečí související s prachem.

#### **4. Používání a údržba akumulátorového elektrického nářadí**

- a.** Dobíjecí baterii nabíjejte pouze nabíječkou určenou výrobcem. Pokud se nabíječka určená pro jeden typ dobíjecí baterie používá k nabíjení jiného typu dobíjecí baterie, může dojít k požáru.
- b.** Používejte elektrické nářadí pouze s určenými bateriemi. Použití jiných dobíjecích baterií může vést k nebezpečí zranění a požáru.
- c.** Pokud dobíjecí baterii nepoužíváte, uchovávejte ji mimo dosah jiných kovových předmětů, jako jsou kovové spony, mince, klíče, hřebíky, šrouby nebo jiné malé kovové předměty, které by mohly vytvořit spojení mezi póly baterie. Zkratování pólů baterie může způsobit popáleniny nebo požár.
- d.** Za mimořádně nevhodných podmínek může z baterie vytékat kapalina. Nesmíte se jí dotýkat. V případě náhodného kontaktu s touto kapalinou vypláchněte místo kontaktu vodou. V případě zasažení očí kapalinou je třeba navíc vyhledat lékařskou pomoc. Kapalina z baterie může způsobit podráždění kůže nebo popáleniny.

#### **5. Bezpečnostní pravidla pro dobíjecí baterii**

- a.** Vyvarujte se náhodnému zapnutí elektrického nářadí. Před připojením baterie se ujistěte, že je přepínač otáčen vlevo/vpravo v poloze vypnuto. Přenášení elektrického nářadí s prstem na spínači nebo připojení baterie k elektrickému nářadí se spínačem v zapnuté poloze zvyšuje riziko nehody.
- b.** Neotevírejte baterii. To může způsobit zkrat.
- c.** Chraňte baterii před teplem, včetně tepla vznikajícího při trvalém vystavení slunečnímu záření nebo ohni. To může vést k výbuchu baterie.
- d.** Při poškození a nesprávném použití baterie mohou unikat výpary. V případě potřeby vyjděte na čerstvý vzduch a vyhledejte lékařskou pomoc. Tyto výpary mohou dráždit dýchací cesty.
- e.** Pokud baterie nefunguje správně, může z ní vytékat kapalina, která se může dostat do kontaktu s přilehlými částmi elektrického nářadí. Je třeba zkontrolovat všechny odkryté části. V případě potřeby je třeba je vyčistit nebo vyměnit.
- f.** Baterie se smí používat pouze v elektrickém nářadí Hoegert Technik. To chrání elektrické nářadí před nebezpečným přetížením.
- g.** Baterii lze nabíjet pouze pomocí nabíječky Hoegert Technik.
- h.** Dobíjecí baterie by neměla být zasažena, upuštěna nebo poškozena. Dobíjecí baterie nebo nabíječka, která byla upuštěna nebo silně zasažena, by se neměla používat. Poškozená baterie může explodovat. Upuštěnou nebo poškozenou baterii je třeba okamžitě řádně zlikvidovat.
- i.** Baterie by se neměla nabíjet na vlhkém nebo mokřém místě. Dodržováním tohoto pravidla snížíte riziko úrazu elektrickým proudem.

#### **6. BEZPEČNOSTNÍ PRAVIDLA PRO NABÍJEČKU**

- a.** Chraňte nabíječku před deštěm a vlhkostí. Pokud se do nabíječky dostane voda, zvyšuje se riziko úrazu elektrickým proudem.
- b.** Nenabíjejte jiné baterie. Dodávaná nabíječka je vhodná pouze pro nabíjení lithium-iontových baterií Hoegert Technik s uvedeným rozsahem napětí. Jinak hrozí nebezpečí požáru a výbuchu.
- c.** Udržujte nabíječku v čistotě. Pokud se znečistí, zvyšuje se riziko úrazu elektrickým proudem.
- d.** Před použitím nabíječky zkontrolujte nabíječku, její kabel a zástrčku. V případě zjištění závad se nesmí používat a nesmí se otevírat. Místo toho ji nechte otevřít a opravit pouze kvalifikovaným personálem, který používá originální náhradní díly. Pokud je nabíječka, kabel nebo zástrčka poškozená, zvyšuje se riziko úrazu elektrickým proudem.
- e.** Nepoužívejte nabíječku na extrémně hořlavém povrchu (např. papír, látka) nebo v hořlavém prostředí. Zahřívání nabíječky během nabíjení může vést k požáru.

- f. Nabíječka musí být připojena ke zdroji napájení s napětím kompatibilním s rozsahem napětí uvedeným na nabíječce.
- g. Abyste snížili riziko úrazu elektrickým proudem, odpojte nabíječku od elektrické zásuvky před prováděním údržby nebo čištění.
- h. Pokud nabíječku nepoužíváte, neměla by být připojena ke zdroji napájení. Tím se sníží riziko úrazu elektrickým proudem nebo poškození nabíječky, pokud do otvoru nabíječky spadne kovový předmět.
- i. Dávejte pozor na riziko úrazu elektrickým proudem. Nedotýkejte se neizolované části výstupního konektoru ani neizolovaného pólu baterie.

## Údržba elektrického nářadí

1. Před jakoukoli prací vytáhněte zástrčku ze zásuvky nebo vyjměte dobíjecí baterii.
2. Čištěte nečistoty, prach apod. čistými utěrkami a jemným mýdlem.
3. K čištění elektrického nářadí nepoužívejte benzín, benzen, ředidla, alkohol ani jiné podobné látky, protože by mohlo dojít k jeho zabarvení, deformaci nebo poškození.
4. Udržujte větrací otvory čisté. Pravidelně čistěte všechny části elektrického nářadí a odstraňujte z nich prach. Tím se zabrání vniknutí odpadu do elektrického nářadí.
5. Veškeré servisní práce MUSÍ provádět pouze autorizované servisní středisko Hoegert Technik. VŽDY používejte pouze příslušenství a nástavce Hoegert Technik, které jsou doporučeny pro vaše elektrické nářadí.

**VAROVÁNÍ:** Nedovolte, aby se do motoru dostala voda, ani neponožte elektrické nářadí do vody, protože to může vést k poruše motoru a úrazu elektrickým proudem.

## Servis

Servis elektrického nářadí svěřte kvalifikovaným odborníkům, kteří používají pouze stejné náhradní díly. Tím je zajištěna bezpečnost při používání elektrického nářadí. Adresu autorizovaného servisního střediska a záruční formulář najdete na adrese [www.hoegert.com](http://www.hoegert.com). Adresa servisu: GTV Poland S.A. ul. Przejazdowa 21, 05-800 Pruszków, Hala B, Rampa 10.

Podrobné záruční podmínky naleznete v Záručních podmínkách.

## OCHRANA ŽIVOTNÍHO PROSTŘEDÍ



CS

Symbol přeškrtnuté popelnice je symbolem odděleného sběru a znamená, že použité elektrické a elektronické zařízení by neměla být likvidována jako netříděný komunální odpad. Takové zařízení může obsahovat škodlivé látky, které byly nezbytné pro jeho správnou funkci a bezpečnost. Správná likvidace tohoto výrobku pomůže ušetřit cenné zdroje a zabránit potenciálně nebezpečným účinkům na životní prostředí a lidské zdraví, které by mohly být ohroženy, pokud by se s odpadem nezacházelo správně. Symbol označuje selektivní sběr použitého elektrického a elektronického zařízení, což znamená, že se tento nesmí likvidovat společně s ostatním odpadem. Takto označené produkty mohou být škodlivé pro lidské zdraví a životní prostředí, a proto vyžadují zvláštní formu zpracování, zejména recyklaci, opětovné využití nebo neutralizaci. Správné zacházení s použitým elektrickým a elektronickým zařízením pomáhá předcházet následkům škodlivým pro lidské zdraví a životní prostředí, které vyplývají z přítomnosti nebezpečných složek: látek, směsí, součástí a nesprávného skladování a zpracování takových zařízení. Uživatel je povinen odevzdat elektronický odpad na určené sběrné místo k recyklaci odpadu vzniklého z elektrických a elektronických zařízení. Pro informace o tom, kde a jak likvidovat použité elektrické a elektronické zařízení způsobem bezpečným pro životní

prostředí, by se měl uživatel obrátit na příslušný místní úřad, na sběrné místo odpadu nebo na prodejní místo, kde bylo zařízení zakoupeno.

## SK Všeobecné bezpečnostné pravidlá pri používaní elektrického náradia.

**VAROVANIE:** Nezabudnite si prečítať všetky upozornenia a pokyny. Nedodržanie upozornení a pokynov môže mať za následok úraz elektrickým prúdom, požiar a/alebo vážne zranenie.

**Všetky upozornenia a pokyny by ste si mali uschovať pre budúce použitie.**

Pojem „elektrické náradie“ sa v týchto upozorneniach vzťahuje na elektrické náradie napájané zo siete (so šnúrou) aj na elektrické náradie napájané z batérie (akumulátorové).

### 1. Bezpečnosť na pracovisku

- a. Udržujte pracovisko čisté a dobre osvetlené. Neupravené alebo nedostatočne osvetlené pracovisko zvyšuje riziko úrazov.
- b. Nepracujte s elektrickým náradím vo výbušnom prostredí, napríklad v priestoroch s výskytom horľavých kvapalín, plynov alebo prachu. Elektrické náradie vytvára iskry, ktoré môžu zapáliť prach alebo výpary.
- c. Pri používaní elektrického náradia držte deti a okolostojace mimo pracovného priestoru. Rozptyľovanie môže viesť k strate kontroly nad elektrickým náradím.

### 2. Elektrická bezpečnosť

- a. Zástrčka elektrického náradia musí pasovať do zásuvky. Zásuvný modul sa nesmie nijako upravovať. Nepoužívajte žiadne prechodové zástrčky pre uzemnené elektrické náradie. Neupravená zástrčka, ktorá pasuje do zásuvky, znižuje riziko úrazu elektrickým prúdom.
- b. Vyhnite sa kontaktu s uzemnenými povrchmi potrubí, radiátorov, sporákov a chladničiek. Ak je telo uzemnené, existuje zvýšené riziko úrazu elektrickým prúdom.
- c. Nevystavujte elektrické náradie dažďu ani ho nepoužívajte vo vlhkom prostredí. Ak sa do elektrického náradia dostane voda, zvyšuje sa riziko úrazu elektrickým prúdom.
- d. Neťahajte za kábel. Kábel sa nesmie používať na prenášanie, tiahnutie alebo odpájanie elektrického náradia. Kábel uchovávajte mimo dosahu zdrojov tepla, oleja, ostrých hrán alebo pohyblivých častí. Ak sa kábel poškodí alebo zamotá, zvyšuje sa riziko úrazu elektrickým prúdom.
- e. Ak sa elektrické náradie používa vonku, použite predĺžovací kábel vhodný na vonkajšie použitie. Používanie kábla vhodného na vonkajšie použitie znižuje riziko úrazu elektrickým prúdom.

### 3. Osobná bezpečnosť

- a. Pri používaní elektrického náradia buďte opatrní, pri vykonávaní jednotlivých operácií buďte opatrní a používajte zdravý rozum. Nepoužívajte elektrické náradie, keď ste unavení alebo pod vplyvom drog, alkoholu alebo liekov. Chvíľková nepozornosť pri používaní elektrického náradia môže spôsobiť vážne poranenie.
- b. Používajte osobné ochranné prostriedky. Vždy používajte ochranu očí. Používanie osobných ochranných pomôcok, ako je maska proti prachu, bezpečnostná obuv s protišmykovou podrážkou, prilba alebo chrániče sluchu, prispôbené podmienkam na pracovisku zníži riziko úrazu.
- c. Zabráňte náhodnému zapnutiu elektrického náradia. Pred pripojením elektrického náradia k zdroju napájania a/alebo akumulátoru, jeho uchopením alebo premiestnením sa uistite, že je prepínač vo vypnutej polohe. Prenášanie elektrického náradia s prstom na spínači alebo pripojenie elektrického náradia so spínačom v zapnutej polohe zvyšuje riziko nehody.
- d. Pred zapnutím elektrického náradia odpojte všetky nastavovacie alebo strojové kľúče. Kľúč ponechaný v rotujúcej časti elektrického náradia môže spôsobiť poranenie.
- e. Nenakláňajte sa. Vždy udržiajte primeranú oporu a rovnováhu. To umožňuje lepšie ovládanie elektrického náradia v neočakávaných situáciách.
- f. Noste vhodné oblečenie. Nenoste voľné oblečenie ani šperky. Nepribližujte vlasy, oblečenie ani rukavice k pohyblivým častiam. Voľné oblečenie, šperky alebo dlhé vlasy sa môžu zachytiť v pohyblivých častiach.
- g. Ak sa na odsávanie a zber prachu používa externé zariadenie, uistite sa, že je správne pripojené a používané.

Používanie zariadení na zachytávanie prachu znižuje nebezpečenstvo spojené s prachom.

#### **4. Používanie a údržba akumulátorového elektrického náradia**

- a.** Nabíjajte akumulátor iba nabíjačkou určenou výrobcom. Ak sa nabíjačka vhodná pre jeden typ nabíjateľnej batérie používa na nabíjanie iného typu nabíjateľnej batérie, môže vzniknúť riziko požiaru.
- b.** Elektrické náradie používajte len s určenými nabíjateľnými batériami. Použitie akýchkoľvek iných nabíjateľných batérií môže viesť k riziku poranenia a požiaru.
- c.** Ak sa nabíjateľná batéria nepoužíva, držte ju mimo dosahu iných kovových predmetov, ako sú kovové spony, mince, kľúče, klince, skrutky alebo iné malé kovové predmety, ktoré by mohli vytvoriť spojenie medzi pólmí batérie. Skratovanie pólov batérie môže spôsobiť popáleniny alebo požiar.
- d.** Za mimoriadne nevhodných podmienok môže z batérie vytekať kvapalina. Nesmie sa jej dotknúť. V prípade náhodného kontaktu s touto kvapalinou vypláchnite miesto kontaktu vodou. V prípade zasiahnutia očí tekutinou je potrebné vyhľadať lekársku pomoc. Kvapalina z batérie môže spôsobiť podráždenie pokožky alebo popáleniny.

#### **5. Bezpečnostné pravidlá pre nabíjateľnú batériu**

- a.** Zabráňte náhodnému zapnutiu elektrického náradia. Pred pripojením nabíjateľnej batérie sa uistite, že prepínač otáčania vľavo/vpravo je nastavený do vypnutej polohy. Prenášanie elektrického náradia s prstom na spínači alebo pripojenie akumulátora k elektrickému náradiu so spínačom v zapnutej polohe zvyšuje riziko úrazu.
- b.** Batériu neotvárajte. To môže spôsobiť skrat.
- c.** Chráňte batériu pred teplom vrátane tepla vznikajúceho pri trvalom vystavení slnečnému žiareniu alebo ohňu. Môže to spôsobiť výbuch batérie.
- d.** Ak je batéria poškodená a nesprávne používaná, môžu z nej unikáť výpary. V prípade potreby vyjdite na čerstvý vzduch a vyhľadajte lekársku pomoc. Tieto výpary môžu dráždiť dýchacie cesty.
- e.** Ak batéria nefunguje správne, môže z nej vytekať kvapalina, ktorá sa môže dostať do kontaktu s príslušnými časťami elektrického náradia. Všetky odkryté časti by sa mali skontrolovať. V prípade potreby by sa mali vyčistiť alebo vymeniť.
- f.** Batéria sa môže používať len v elektrickom náradí Hoegert Technik. Tým sa elektrické náradie ochráni pred nebezpečným preťažením.
- g.** Batériu je možné nabíjať len pomocou nabíjačky Hoegert Technik.
- h.** Dobíjateľnú batériu neudierajte, nespúšťajte ani ju nepoškodzujte. Nabíjateľná batéria alebo nabíjačka, ktorá spadla alebo bola silno zasiahnutá, by sa nemala používať. Poškodená batéria môže vybuchnúť. Upadnutú alebo poškodenú batériu je potrebné okamžite riadne zlikvidovať.
- i.** Batéria by sa nemala nabíjať na vlhkom alebo mokrom mieste. Dodržiavaním tohto pravidla znížite riziko úrazu elektrickým prúdom.

#### **6. BEZPEČNOSTNÉ PRAVIDLÁ PRE NABÍJAČKU**

- a.** Chráňte nabíjačku pred dažďom a vlhkosťou. Ak sa do nabíjačky dostane voda, zvyšuje sa riziko úrazu elektrickým prúdom.
- b.** Nenabíjajte iné batérie. Dodávaná nabíjačka je vhodná len na nabíjanie lítium-iónových batérií Hoegert Technik s uvedeným rozsahom napätia. V opačnom prípade hrozí nebezpečenstvo požiaru a výbuchu.
- c.** Udržujte nabíjačku v čistote. Ak sa znečistí, zvyšuje sa riziko úrazu elektrickým prúdom.
- d.** Pred použitím nabíjačky skontrolujte nabíjačku, jej kábel a zástrčku. Ak sa zistia chyby, nesmie sa používať a nesmie sa otvárať. Namiesto toho ju nechajte otvoriť a opraviť len kvalifikovaným pracovníkom, ktorí používajú originálne náhradné diely. Ak je nabíjačka, kábel alebo zástrčka poškodená, zvyšuje sa riziko úrazu elektrickým prúdom.
- e.** Nabíjačku nepoužívajte na extrémne horľavom povrchu (napr. papier, látka) ani v horľavom prostredí. Zah-

rievanie nabíjačky počas nabíjania môže viesť k požiaru.

- f. Nabíjačka musí byť pripojená k zdroju napájania s napätím kompatibilným s rozsahom napätia uvedeným na nabíjačke.
- g. Aby ste znížili riziko úrazu elektrickým prúdom, pred vykonávaním údržby alebo čistenia odpojte nabíjačku od elektrickej zásuvky.
- h. Ak sa nabíjačka nepoužíva, nemala by byť pripojená k zdroju napájania. Zníži sa tak riziko úrazu elektrickým prúdom alebo poškodenia nabíjačky, ak do otvoru nabíjačky spadne kovový predmet.
- i. Dávajte pozor na riziko úrazu elektrickým prúdom. Nedotýkajte sa neizolovanej časti výstupného konektora ani neizolovaného pólu batérie.

## Údržba elektrického náradia

- 1) Pred akoukoľvek prácou vytiahnite zástrčku zo zásuvky alebo vyberte nabíjateľnú batériu.
- 2) Čistite nečistoty, prach atď. čistými handričkami a jemným mydlom.
- 3) Na čistenie elektrického náradia nepoužívajte benzín, benzén, riedidlá, alkohol ani iné podobné látky, pretože by mohli dôjsť k jeho zafarbeniu, deformácii alebo poškodeniu.
- 4) Uistite sa, že vetracie otvory sú priechodné. Pravidelne čistite všetky časti elektrického náradia a odstraňujte z nich prach. Tým sa zabráni vniknutiu odpadu do elektrického náradia.
- 5) Všetky servisné práce MUSÍ vykonávať len autorizované servisné stredisko Hoegert Technik. VŽDY používajte len príslušenstvo a nástavce Hoegert Technik, ktoré sú odporúčané pre vaše elektrické náradie.

**VAROVANIE:** Nedovoľte, aby sa do motora dostala voda, ani neponárajte elektrické náradie do vody, pretože to môže viesť k poruche motora a úrazu elektrickým prúdom.

## Servis

Servis elektrického náradia nechajte vykonávať kvalifikovaným odborníkom, ktorí používajú len rovnaké náhradné diely. Tým sa zabezpečí bezpečnosť pri používaní elektrického náradia. Adresu autorizovaného servisného strediska a záručný formulár nájdete na [www.hoegert.com](http://www.hoegert.com). Adresa servisu:

GTV Poland S.A. ul. Przejazdowa 21, 05-800 Pruszków, Poľsko, Hala B, rampa 10.

Podrobné záručné podmienky nájdete v Záručných podmienkach.

## OCHRANA ŽIVOTNÉHO PROSTREDIA



SK

Symbol prečiarknutého koša je symbolom separovaného zberu a znamená, že použité elektrické a elektronické zariadenia by sa nemali likvidovať ako netriedený komunálny odpad. Takéto zariadenia môžu obsahovať škodlivé látky, ktoré boli potrebné pre ich správne fungovanie a bezpečnosť. Správna likvidácia tohto výrobku pomôže ušetriť cenné zdroje a zabrániť potenciálne nebezpečným účinkom na životné prostredie a ľudské zdravie, ktoré by mohli byť ohrozené, ak sa s odpadom nebude správne zaobchádzať. Symbol označuje selektívny zber použitých elektrických a elektronických zariadení, čo znamená, že sa nesmú likvidovať spolu s iným odpadom. Takto označené výrobky môžu byť škodlivé pre ľudské zdravie a životné prostredie, a preto vyžadujú špeciálnu formu spracovania, najmä recykláciu, zhodnocovanie alebo neutralizáciu. Správne zaobchádzanie s použitými elektrickými a elektronickými zariadeniami pomáha predchádzať následkom škodlivým pre ľudské zdravie a životné prostredie, ktoré vyplývajú z prítomnosti nebezpečných komponentov: látok, zmesí, komponentov a nesprávneho skladovania a spracovania takýchto zariadení. Užívateľ je povinný odovzdať odpadové zariadenie na určené zberné miesto na recykláciu odpadu vznikajúceho z elektrických a elektronických zariadení. Ak chcete získať informácie o tom, kde a ako zlikvidovať použité elektrické a elektronické zariadenia spôsobom bezpečným pre životné prostredie, používateľ by mal kontaktovať

príslušný miestny úrad, zberné miesto odpadu alebo predajné miesto, kde bolo zariadenie zakúpené.

## FR Règles générales de sécurité lors de l'utilisation d'outils électriques.

**AVERTISSEMENT:** Veillez à lire tous les avertissements et toutes les instructions. Le non-respect des avertissements et des instructions peut entraîner un choc électrique, un incendie et/ou des blessures graves.

**Tous les avertissements et instructions doivent être conservés pour référence ultérieure.**

Dans les avertissements, le terme „outil électrique” désigne à la fois les outils électriques alimentés sur secteur (avec fil) et les outils électriques alimentés par batterie (sans fil).

### 1. Sécurité sur le lieu de travail

- a.** Maintenir le lieu de travail propre et bien éclairé. Un lieu de travail non rangé ou mal éclairé augmente le risque d'accident.
- b.** N'utilisez pas d'outils électriques dans des atmosphères explosives, telles que des zones où des liquides, des gaz ou des poussières inflammables sont présents. Les outils électriques produisent des étincelles qui peuvent enflammer la poussière ou les fumées.
- c.** Les enfants et les tiers ne doivent pas s'approcher de la zone de travail lors de l'utilisation de l'outil électrique. La distraction risque de faire perdre le contrôle de l'outil électrique.

### 2. Sécurité électrique

- a.** La fiche de l'outil électrique doit être insérée dans la prise. La fiche ne doit pas être modifiée de quelque manière que ce soit. N'utilisez pas de fiches intermédiaires pour les outils électriques mis à la terre. Une fiche non modifiée adaptée à la prise réduit le risque de choc électrique.
- b.** Éviter tout contact avec les surfaces mises à la terre des tuyaux, des radiateurs, des cuisinières et des réfrigérateurs. Si le corps est mis à la terre, le risque de choc électrique est accru.
- c.** N'exposez pas l'outil électrique à la pluie et ne l'utilisez pas dans un environnement humide. Si de l'eau pénètre dans l'outil électrique, le risque d'électrocution augmente.
- d.** Ne tirez pas sur le câble. Le câble ne doit pas être utilisé pour porter, tirer ou débrancher l'outil électrique. Tenez le câble à l'écart des sources de chaleur, de l'huile, des bords tranchants ou des pièces mobiles. Si le câble est endommagé ou emmêlé, le risque de choc électrique est accru.
- e.** Si l'outil électrique est utilisé à l'extérieur, utilisez une rallonge adaptée à cet usage. L'utilisation d'un câble adapté à l'utilisation à l'extérieur réduit le risque d'électrocution.

### 3. Sécurité personnelle

- a.** Lors de l'utilisation d'un outil électrique, il faut être prudent, faire attention aux différentes opérations et faire preuve de bon sens. N'utilisez pas un outil électrique si vous êtes fatigué ou sous l'influence de drogues, d'alcool ou de médicaments. Un moment d'inattention lors de l'utilisation d'un outil électrique peut provoquer des blessures graves.
- b.** Utiliser des équipements de protection individuelle. Portez toujours des lunettes de protection. L'utilisation d'équipements de protection individuelle, tels qu'un masque anti-poussière, des chaussures de sécurité à semelles antidérapantes, un casque ou des protections auditives, adaptés aux conditions du lieu de travail, réduira le risque de blessure.
- c.** Empêchez la mise en marche accidentelle de l'outil électrique. Assurez-vous que l'interrupteur est en position d'arrêt avant de brancher l'outil électrique à l'alimentation électrique et/ou à la batterie, de le saisir ou de le déplacer. Le fait de déplacer l'outil électrique avec le doigt sur l'interrupteur ou de brancher l'outil électrique avec l'interrupteur en position de marche augmente le risque d'accident.
- d.** Débranchez toute clé de réglage ou de machine avant d'allumer l'outil électrique. Une clé laissée dans la partie rotative de l'outil électrique peut provoquer des blessures.
- e.** Ne vous penchez pas. Maintenez toujours un soutien et un équilibre adéquats. Cela permet de mieux contrôler l'outil électrique dans des situations inattendues.
- f.** Porter des vêtements appropriés. Ne portez pas de vêtements amples ni de bijoux. N'approchez pas les

cheveux, les vêtements ou les gants des pièces mobiles. Les vêtements amples, les bijoux ou les cheveux longs peuvent se coincer dans les pièces mobiles.

- g.** Si un équipement externe est utilisé pour l'extraction et la collecte des poussières, veillez à ce qu'il soit correctement branché et utilisé. L'utilisation d'équipements de dépoussiérage réduit les risques liés à la poussière.

#### **4. Utilisation et entretien de l'outil électrique à batterie**

- a.** Ne chargez la batterie qu'avec le chargeur indiqué par le fabricant. Lorsqu'un chargeur adapté à un type de batterie est utilisé pour charger un autre type de batterie, il peut y avoir un risque d'incendie.
- b.** N'utilisez les outils électriques qu'avec les batteries définies. L'utilisation d'autres batteries peut entraîner un risque de blessure et d'incendie.
- c.** Lorsque la batterie n'est pas utilisée, éloignez-la des autres objets métalliques, tels que pinces métalliques, pièces de monnaie, clés, clous, vis ou d'autres petits objets métalliques qui pourraient former une connexion entre les bornes de la batterie. Le court-circuit des bornes de la batterie risque de provoquer des brûlures ou un incendie.
- d.** Dans des conditions extrêmement défavorables, du liquide peut s'écouler de la batterie. Il ne doit pas être touché. En cas de contact accidentel avec ce liquide, rincez la zone de contact avec de l'eau. En cas de contact du liquide avec les yeux, consultez un médecin. Le liquide provenant de la batterie peut provoquer des irritations ou des brûlures de la peau.

#### **5. Consignes de sécurité pour la batterie**

- a.** Évitez d'allumer accidentellement l'outil électrique. Avant de brancher la batterie, assurez-vous que le commutateur de rotation gauche/droite est en position d'arrêt. Le fait de porter l'outil électrique avec le doigt sur l'interrupteur ou de brancher la batterie à l'outil électrique avec l'interrupteur en position de marche augmente le risque d'accident.
- b.** Ne pas ouvrir la batterie. Cela peut provoquer un court-circuit.
- c.** Protégez la batterie de la chaleur, y compris celle résultant d'une exposition continue au soleil ou au feu. Cela peut entraîner l'explosion de la batterie.
- d.** Si la batterie est endommagée et mal utilisée, des fumées peuvent s'échapper. Si nécessaire, sortez à l'air libre et demandez de l'aide médicale. Ces vapeurs peuvent irriter le système respiratoire.
- e.** Si la batterie ne fonctionne pas correctement, elle peut laisser échapper un liquide qui risque d'entrer en contact avec les parties adjacentes de l'outil électrique. Toute pièce exposée doit être vérifiée. Si nécessaire, elles doivent être nettoyées ou remplacées.
- f.** La batterie ne doit être utilisée que dans les outils électriques Hoegert Technik. Cela protégera l'outil électrique d'une surcharge dangereuse.
- g.** La batterie ne peut être chargée qu'avec le chargeur Hoegert Technik.
- h.** Ne frappez pas, ne laissez pas tomber et n'endommagez pas la batterie. Une batterie ou un chargeur ayant subi une chute ou un choc ne doit pas être utilisé. Une batterie défectueuse peut exploser. Une batterie ayant subi une chute ou un choc doit être mise au rebut immédiatement et de manière appropriée.
- i.** La batterie ne doit pas être chargée dans un endroit humide ou mouillé. Le respect de cette règle permet de réduire le risque de choc électrique.

#### **6. RÈGLES DE SÉCURITÉ POUR LE CHARGEUR**

- a.** Protégez le chargeur de la pluie et de l'humidité. Si de l'eau pénètre dans le chargeur, le risque d'électrocution augmente.
- b.** Ne pas charger d'autres batteries. Le chargeur fourni ne convient que pour charger les batteries lithium-ion de Hoegert Technik dans la plage de tension indiquée. Sinon, il y a un risque d'incendie et d'explosion.
- c.** Gardez le chargeur propre. S'il est sale, le risque d'électrocution augmente.

- d. Avant d'utiliser le chargeur, vérifiez le chargeur, son câble et sa fiche. Si des défauts sont constatés, il ne doit pas être utilisé et ne doit pas être ouvert. Faites-le ouvrir et réparer uniquement par du personnel qualifié utilisant des pièces de rechange d'origine. Si le chargeur, le câble ou la fiche sont défectueux, le risque de choc électrique est accru.
- e. N'utilisez pas le chargeur sur une surface extrêmement inflammable (papier, tissu, etc.) ou dans un environnement combustible. L'échauffement du chargeur pendant la charge peut provoquer un incendie.
- f. Le chargeur doit être branché à une source d'alimentation dont la tension est compatible avec la plage de tension indiquée sur le chargeur.
- g. Pour réduire le risque d'électrocution, débranchez le chargeur de la prise électrique avant d'effectuer l'entretien ou le nettoyage.
- h. Lorsqu'il n'est pas utilisé, le chargeur ne doit pas être branché à une source d'alimentation. Cela réduira le risque de choc électrique ou de défaut du chargeur si un objet métallique tombe dans l'ouverture du chargeur.
- i. Attention au risque d'électrocution. Ne touchez pas la partie non isolée du connecteur de sortie ou la borne non isolée de la batterie.

## Entretien des outils électriques

- 1) Débranchez la fiche de la prise de courant ou retirez la batterie avant toute intervention.
- 2) Nettoyer la saleté, la poussière, etc. avec des chiffons propres et du savon doux.
- 3) N'utilisez pas d'essence, de benzène, de diluants, d'alcool ou d'autres substances similaires pour nettoyer l'outil électrique, car cela pourrait le décolorer, le déformer ou le casser.
- 4) Veillez à ce que les bouches d'aération soient dégagées. Nettoyez régulièrement toutes les pièces de l'outil électrique et dépoussiérez-les. Cela empêchera les déchets de pénétrer dans l'outil électrique.
- 5) Tous les travaux d'entretien DOIVENT être effectués uniquement par un centre de service agréé de Hoegert Technik. Utilisez TOUJOURS les accessoires et pièces jointes de Hoegert Technik recommandés pour votre outil électrique.

**AVERTISSEMENT :** Ne laissez pas l'eau pénétrer dans le moteur et n'immergez pas l'outil électrique dans l'eau, car cela entraînerait une défaillance du moteur et un choc électrique.

## Service après-vente

### 5. Service après-vente

Faites réparer l'outil électrique par des spécialistes qualifiés qui n'utilisent que les mêmes pièces de rechange. Cela permet de garantir la sécurité lors de l'utilisation de l'outil électrique. L'adresse du centre de service agréé et le formulaire de garantie sont disponibles sur le site [www.hoegert.com](http://www.hoegert.com). Adresse du SAV: GTV Poland S.A. Ul. Przejazdowa 21, 05-800 Pruszków, Pologne Hall B, rampe 10.

Les conditions détaillées de la garantie se trouvent dans les conditions générales de la garantie.

## PROTECTION DE L'ENVIRONNEMENT



FR

Le symbole de la poubelle barrée est un symbole de collecte sélective et signifie que les déchets d'équipements électriques et électroniques ne doivent pas être éliminés avec les déchets municipaux non triés. Ces équipements peuvent contenir des substances nocives nécessaires à leur bon fonctionnement et à leur sécurité. L'élimination correcte de ce produit permet d'économiser des ressource

ces précieuses et d'éviter des effets potentiellement dangereux sur l'environnement et la santé humaine qui pourraient être mis en danger si les déchets ne sont pas traités correctement. Le symbole indique le tri des équipements électriques et électroniques usagés, ce qui signifie qu'ils ne doivent pas être jetés avec les autres déchets. Les produits ainsi étiquetés peuvent être nocifs pour la santé humaine et l'environnement et nécessitent donc une forme particulière de traitement, notamment le recyclage, la valorisation ou l'élimination. Le traitement correct des déchets d'équipements électriques et électroniques contribue à éviter les conséquences néfastes pour la santé humaine et l'environnement, résultant de la présence de composants dangereux : substances, mélanges, composants, stockage et traitement inappropriés de ces équipements. L'utilisateur est tenu de remettre les équipements usagés à un point de collecte désigné pour le recyclage des déchets d'équipements électriques et électroniques. Pour savoir où et comment éliminer les équipements électriques et électroniques usagés en respectant l'environnement, l'utilisateur doit contacter les autorités locales compétentes, le point de collecte ou le point de vente où il a acheté l'équipement.

## ES Principios generales de seguridad al utilizar herramientas eléctricas

**ADVERTENCIA:** Lea todas las advertencias y directrices. Si no se observan las advertencias y directrices pueden provocar descargas eléctricas, incendios y/o lesiones graves.

**Todas las advertencias y directrices deben conservarse para futuras consultas.**

El término „herramienta eléctrica” en las advertencias se refiere tanto a las herramientas eléctricas alimentadas por la red eléctrica (con cable) y con batería (inalámbricas).

### 1. Seguridad en el lugar de trabajo

- a.** Mantener la zona de trabajo limpia y bien iluminada. Desordenado o mal iluminado lugar de trabajo aumenta el riesgo de accidentes.
- b.** No utilice herramientas eléctricas en atmósferas explosivas, como zonas en las que haya Líquidos, gases o polvos inflamables. Las herramientas eléctricas producen chispas que pueden inflamar polvo o vapores.
- c.** Mantenga a los niños y a otras personas alejadas de la zona de trabajo cuando utilice la herramienta eléctrica. Si se distrae, corre el riesgo de perder el control de la herramienta eléctrica.

### 2 Seguridad eléctrica

- a.** El enchufe de la herramienta eléctrica debe encajar en la toma de corriente. El enchufe no debe modificarse de ninguna manera. No utilice enchufes de transición para herramientas eléctricas con toma de tierra. No modificar un enchufe que encaje en la toma de corriente reduce el riesgo de descarga eléctrica.
- b.** Evite el contacto con superficies conectadas a tierra de tuberías, radiadores, cocinas y frigoríficos. Si el cuerpo está conectado a tierra, existe un mayor riesgo de descarga eléctrica.
- c.** No exponga la herramienta eléctrica a la lluvia ni la utilice en un entorno húmedo. Si penetra agua en la herramienta eléctrica, aumenta el riesgo de descarga eléctrica.
- d.** No tire del cable. El cable no debe utilizarse para transportar, tirar o desconectar la herramienta eléctrica. Mantenga el cable alejado de fuentes de calor, aceite, bordes afilados o piezas móviles. Si el cable se daña o se enreda, aumenta el riesgo de descarga eléctrica.
- e.** Si la herramienta eléctrica se utiliza al aire libre, utilice un cable alargador adecuado para su uso exterior. El uso de un cable adecuado para exteriores reduce el riesgo de descarga eléctrica. electricidad.

### 3. seguridad personal

- a.** Tenga cuidado al utilizar la herramienta eléctrica, tenga cuidado al realizar cada actividades y utilice el sentido común. No utilice una herramienta eléctrica cuando esté cansado o bajo los efectos de drogas, alcohol o medicamentos. Un momento de falta de atención al utilizar una herramienta eléctrica puede causar lesiones graves.
- b.** Utilice equipo de protección individual. Utilice siempre protección ocular. Uso del equipo de protección personal, como una mascarilla antipolvo, calzado de seguridad con suela antideslizante, un casco o un protector auditivo adecuados para el lugar de trabajo reducirá el riesgo de sufrir lesiones.
- c.** Evite que la herramienta eléctrica se encienda accidentalmente. Antes de conectar una herramienta eléctrica a una fuente de alimentación y/o batería recargable, agarrándolo o moviéndolo, asegúrese de que el interruptor está en la posición de apagado. Mover la herramienta eléctrica con el dedo puesto en el interruptor o conectar una herramienta eléctrica con el interruptor en la posición de encendido aumenta el riesgo de accidente.
- d.** Desconecte cualquier llave de ajuste o de máquina antes de conectar la herramienta eléctrica. Una llave dejada en la parte giratoria de la herramienta eléctrica puede causar lesiones.
- e.** No se incline. Mantenga siempre el apoyo y el equilibrio adecuados. Esto proporciona un mejor control sobre la herramienta eléctrica en situaciones inesperadas.
- f.** Lleve ropa adecuada. No lleve ropa suelta ni joyas. No acerque el pelo, la ropa o los guantes a piezas móviles. La ropa suelta, las joyas o el pelo largo pueden quedar atrapados en las piezas móviles.

**g.** Si se utiliza equipo externo para la extracción y recogida de polvo, asegurarse de que se conectan y utilizan correctamente. El uso de equipos de captación de polvo reduce los riesgos relacionados con el polvo.

#### **4. Uso y mantenimiento de una herramienta eléctrica a batería**

**a.** Cargue la batería recargable únicamente con el cargador especificado por el fabricante. Cuando el cargador adaptado para un tipo de pila recargable se utiliza para cargar otro tipo de pila batería, puede haber riesgo de incendio.

**b.** Utilice únicamente herramientas eléctricas con las baterías recargables especificadas. El uso de cualquier otras baterías recargables puede causar riesgo de lesiones e incendio.

**c.** Cuando no utilice la batería recargable, guárdela alejada de otros objetos metálicos como clips metálicos, monedas, llaves, clavos, tornillos u otros objetos metálicos pequeños objetos que puedan formar una conexión entre los terminales de la batería. Los cortocircuitos en los bornes de la batería pueden provocar quemaduras o fuego.

**d.** En condiciones extremadamente inadecuadas, puede salir líquido de la batería. No debe tocarse. En caso de contacto accidental con este líquido, lave la zona de contacto con agua. Si el líquido entra en contacto con ojos debe obtener además asistencia médica. El líquido de la batería puede causar irritación o quemadura en la piel.

#### **5. normas de seguridad relacionadas con la batería recargable**

**a.** Evite encender accidentalmente la herramienta eléctrica. Antes de conectar la batería recargable asegúrese de que el interruptor de velocidad izquierda/derecha esté en la posición de apagado. Desplazamiento de la herramienta eléctrica con el dedo en el interruptor o conectar la batería a una herramienta eléctrica con el interruptor en la posición de encendido aumenta el riesgo de accidente.

**b.** No abra la batería. Podría provocar un cortocircuito.

**c.** Proteger la batería del calor, incluido el resultante de la exposición continua a la luz solar o incendio. Esto puede provocar la explosión de la batería.

**d.** Si la batería está dañada y se utiliza mal, pueden salir vapores. En caso necesario salga al aire libre y busque atención médica. Los vapores pueden irritar las vías respiratorias.

**e.** Si la batería no funciona correctamente, puede salir líquido de ella, que puede entrar en contacto con las adyacentes partes de la herramienta eléctrica. Compruebe todas las piezas expuestas. Si es necesario, deben se debe limpiar o sustituir.

**f.** Las baterías sólo deben utilizarse en herramientas eléctricas de Hoegert Technik. De este modo se garantiza que la herramienta eléctrica estará protegida contra sobrecargas peligrosas.

**g.** La batería sólo puede cargarse con el cargador Hoegert Technik.

**h.** No golpee, deje caer ni dañe la batería recargable o cargador.

La batería o el cargador que se haya caído o golpeado con fuerza no debe utilizarse. Una batería dañada puede explotar.

Una batería caída o dañada debe desecharse inmediatamente de forma adecuada.

**i.** La batería recargable no debe cargarse en un lugar húmedo o mojado. El cumplimiento de esta norma reducirá el riesgo de descarga eléctrica.

#### **6. NORMAS DE SEGURIDAD PARA LA PALA CARGADORA**

**a.** Proteja el cargador de la lluvia y la humedad. Si entra agua en el cargador, aumenta el riesgo de descarga eléctrica.

**b.** No cargue otras baterías. El cargador suministrado sólo es adecuado para cargar baterías de iones de litio Hoegert Technik con el rango de tensión especificado. De lo contrario, existe riesgo de incendio y explosión.

**c.** Mantenga limpio el cargador. Si se ensucia, aumenta el riesgo de descarga eléctrica.

**d.** Antes de utilizar el cargador, compruebe el cargador, su cable y el enchufe. Si se detectan defectos no lo uti-

lice ni lo abra. En su lugar, hágalo abrir y reparar sólo por personal cualificado utilizando piezas de repuesto originales. Si el cargador, el cable o el enchufe se dañan, aumenta el riesgo de descarga eléctrica.

- e. No utilice el cargador sobre una superficie extremadamente inflamable (por ejemplo, papel, tela) o en un entorno combustible. El calentamiento del cargador durante la carga puede provocar un incendio.
- f. El cargador deberá conectarse a una fuente de alimentación con un rango de tensión acorde con el rango de tensión indicado en el cargador.
- g. Para reducir el riesgo de descarga eléctrica, antes de realizar tareas de mantenimiento o limpieza desconecte el cargador de la toma de corriente.
- h. Cuando el cargador no esté en uso, no debe conectarse a una fuente de alimentación. Esto reducirá el riesgo de descarga eléctrica o daños en el cargador si cae un objeto metálico en en la abertura del cargador.
- i. Tenga cuidado con el riesgo de descarga eléctrica. No toque la parte no aislada del conector de salida ni un borne de batería sin aislar.

## Mantenimiento de la herramienta eléctrica

1. Desenchufe la clavija de la toma de corriente o extraiga la batería recargable antes de realizar cualquier trabajo.
2. Limpie la suciedad, el polvo, etc. con paños limpios y jabón suave.
3. No utilice gasolina, benceno, diluyentes, alcohol u otros sustancias similares, ya que existe riesgo de decoloración, deformación o rotura.
4. Mantenga despejadas las rejillas de ventilación. Limpie todas las piezas de la herramienta eléctrica con regularidad y retire el polvo. Esto evitará que entren residuos en la herramienta eléctrica.
5. Todos los trabajos de mantenimiento DEBEN ser realizados exclusivamente por un centro de servicio autorizado Hoegert Technik. Utilice SIEMPRE sólo los accesorios Hoegert Technik recomendados para la herramienta eléctrica correspondiente.

**ADVERTENCIA:** No permita que entre agua en el motor ni sumerja la herramienta eléctrica en el agua, ya que esto provocaría averías en el motor y descargas eléctricas.

## 14 Servicio

Encargue el mantenimiento de su herramienta eléctrica a profesionales cualificados que sólo utilicen las mismas piezas de repuesto. Esto garantizará que se mantenga la seguridad al utilizar la herramienta eléctrica. Dirección del servicio autorizado y el formulario de garantía en [www.hoegert.com](http://www.hoegert.com). Dirección del servicio técnico: GTV Poland S.A. ; ul. Przejazdowa 21 05-800 Pruszków Pabellón B Rampa 10.

Las condiciones detalladas de la garantía pueden consultarse en las Condiciones de la garantía.

## PROTECCIÓN DEL MEDIO AMBIENTE



ES

El símbolo del contenedor con ruedas tachado es el símbolo de la recogida selectiva e indica que los aparatos eléctricos y electrónicos no deben eliminarse con los residuos urbanos sin clasificar. Dichos dispositivos pueden contener sustancias nocivas que eran necesarias para su correcto funcionamiento y seguridad. La correcta eliminación de este producto ayudará a ahorrar valiosos recursos y prevenir los efectos potencialmente peligrosos para el medio ambiente y la salud humana que podrían ser en peligro en caso de manipulación inadecuada de los residuos. ES El símbolo indica la recogida selectiva de los aparatos eléctricos y electrónicos usados, lo que significa que no deben desecharse con otros residuos. Los productos así marcados pueden ser perjudiciales para la salud humana y el medio ambiente, por lo que requieren un tratamiento especial, en particular el reciclaje, la recuperación o la eliminación. La correcta manipulación de

los residuos de aparatos eléctricos y electrónicos contribuye a evitar las consecuencias nocivas para la salud humana y el medio ambiente, derivadas de la presencia de componentes peligrosos: sustancias, mezclas, componentes, así como el almacenamiento y la manipulación inadecuados de dichos aparatos. El usuario está obligado a entregar los equipos usados a un punto de recogida designado para el reciclaje de residuos de aparatos eléctricos y electrónicos. Para obtener información sobre dónde y cómo desechar los residuos de aparatos eléctricos y electrónicos de forma segura para el medio ambiente, el usuario debe ponerse en contacto con la autoridad local correspondiente, el punto de recogida o el punto de venta donde adquirió el aparato.

## HU Az elektromos szerszámok használatára vonatkozó általános biztonsági szabályok.

**FIGYELMEZTETÉS:** Olvasd el az összes figyelmeztetést és útmutatást. A figyelmeztetések és irányelvek figyelmen kívül hagyása áramütést, tüzet és/vagy súlyos sérülést okozhat.

**Minden figyelmeztetést és iránymutatást meg kell őrizni későbbi felhasználás céljából.**

A figyelmeztetésekből az „elektromos szerszám” kifejezés hálózati (vezetékes) és akkumulátoros (vezeték nélküli) elektromos szerszámokra egyaránt vonatkozik.

### 1. Biztonság a munkavégzés helyén

- Gondoskodjon a tisztaságról és a megfelelő megvilágításról a munkahelyen. A rendezetlen vagy nem megfelelően megvilágított munkahely növeli a balesetek kockázatát.
- Ne működtesd az elektromos szerszámokat robbanásveszélyes környezetben, például olyan területeken, ahol gyúlékony folyadékok, gázok vagy por van jelen. Az elektromos szerszámok szikrákat termelnek, amelyek meggyújthatják a port vagy a füstöt.
- Az elektromos szerszám használata közben tartsd távol a gyermekeket és a közelben állókat a munkaterülettől. A figyelem elterelődése az elektromos szerszám feletti uralom elvesztésének kockázatával jár.

### 2. Elektromos biztonság

- Az elektromos kéziszerszám csatlakozónak illeszkednie kell a konnektorba. Az elektromos vezeték dugója semmilyen módon nem módosítható. Nem szabad semmilyen átmeneti dugót alkalmazni földelt elektromos szerszámokhoz. A konnektorba illeszthető, nem módosított dugó csökkenti az áramütés kockázatát.
- Kerüld a csövek, radiátorok, tűzhelyek és hűtőszekrények földelt felületeivel való érintkezést. Ha az emberi test földelt, megnő az áramütés veszélye.
- Ne tedd ki az elektromos szerszámot esőnek, és ne használd nedves körülmények között. Ha víz kerül az elektromos szerszámba, megnő az áramütés veszélye.
- Ne húzd a szerszám kábelét. Ne használja a kábelt az elektromos szerszám hordozására, elhúzására vagy leválasztására. Tartsd a kábelt távol minden hőforrástól, olajtól, az éles szélektől vagy mozgó alkatrészekről. Ha a kábel sérült vagy összegubancolódott, megnő az áramütés veszélye.
- Ha az elektromos szerszámot kültéren kívánod használni, alkalmaz kültéri használatra alkalmas hosszabítót. A kültéri használatra alkalmas kábel használata csökkenti az áramütés veszélyét.

### 3. Személyi biztonság

- Legyél óvatos az elektromos szerszám használatakor, az egyes műveletek elvégzésekor, és hallgass a józan eszedre. Ne használd az elektromos szerszámot fáradtan, illetve kábítószert, alkohol vagy gyógyszer hatása alatt. Az elektromos szerszám használata közben már egy pillanatnyi figyelmetlenség is súlyos sérülést okozhat.
- Használj egyéni védőfelszerelést. Viselj mindig védőszemüveget. A munkahelyi körülményekhez igazodó egyéni védőfelszerelések, például a porvédő maszk, a csúszásmentes talpú biztonsági cipő, a sisak vagy a fülvédő használata csökkenti a sérülés kockázatát.
- Akadályozd meg az elektromos szerszám véletlen bekapcsolódását. Mielőtt az elektromos szerszámot az áramforráshoz és/vagy az akkumulátorhoz csatlakoztatod, győződj meg róla, hogy a kapcsoló kikapcsolt helyzetben van-e. Ha az elektromos szerszámot az ujjaddal a kapcsolón hordozod, vagy ha az elektromos szerszámot a kapcsoló bekapcsolt helyzetében csatlakoztatod, az megnöveli a baleset kockázatát.
- Az elektromos szerszám bekapcsolása előtt húzd ki a beállítási vagy gépi kulcsokat. Az elektromos szerszám forgó részében maradt kulcs sérülést okozhat.
- Ne dőlj előre. Mindig ügyelj a megfelelő alátámasztásra és egyensúlyra. Ez lehetővé teszi az elektromos szerszám jobb irányítását váratlan helyzetekben.
- Viselj megfelelő ruházatot. Ne hordj laza ruházatot vagy ékszert. Ne közelíts a hajaddal, ruháddal vagy

kesztyűvel a mozgó alkatrészek közelébe. A laza ruházat, ékszerek vagy hosszú haj beakadhat a mozgó alkatrészekbe.

- g.** Ha a porelszíváshoz és összegyűjtéshez külső berendezéseket használsz, gondoskodj azok megfelelő csatlakoztatásáról és használatáról. A porgyűjtő eszközök használata csökkenti a porral járó veszélyeket.

#### **4. Az akkumulátoros elektromos kéziszerszám használata és karbantartása**

- a.** Az akkumulátort csak a gyártó által megadott töltővel tölts. Ha az egyik típusú akkumulátorhoz alkalmas töltőt egy másik típusú akkumulátor töltésére használják, az tűzveszélyes.
- b.** Az elektromos kéziszerszámokat csak bizonyos akkumulátorcsoportokkal használd. Bármely más akkumulátor használata sérülést és tüzet okozhat.
- c.** Amikor az újratölthető akkumulátort nem használod, tartsd távol olyan fém tárgyaktól, például fémkapcsoktól, érméktől, kulcsoktól, szögektől, csavaroktól vagy más apró fém alkatrészekről, amelyek kapcsolatot képezhetnek az akkumulátor pólusai között. Az akkumulátorsaruk rövidre zárása égési sérülést vagy tüzet okozhat.
- d.** Bizonyos rendkívül alkalmatlan körülmények között folyadék szivároghat ki az akkumulátorból. Nem szabad hozzáérni. Ha véletlenül mégis érintkezel ezzel a folyadékkal, öblítsd le vízzel az érintkezés területét. A folyadék szembe jutása esetén orvosi segítséget kell kérni. Az akkumulátorból származó folyadék bőrirritációt vagy égési sérüléseket okozhat.

#### **5. Az újratölthető akkumulátorra vonatkozó biztonsági szabályok**

- a.** Kerüld el az elektromos szerszám véletlen bekapcsolását. Mielőtt csatlakoztatja az újratölthető akkumulátort, győződjön meg arról, hogy a bal/jobbs fordulatra átkapcsoló kikapcsolt pozícióban van-e. Ha úgy hordozod az elektromos szerszámot, hogy az ujjad a kapcsolón van, vagy ha úgy csatlakoztatod az akkumulátort az elektromos szerszámhoz, hogy a kapcsoló bekapcsolt állapotban van, akkor megnő a balesetveszély kockázata.
- b.** Ne nyisd ki az elemet. Ez ugyanis rövidzárlatot okozhat.
- c.** Védj az akkumulátort a hőtől, beleértve a folyamatos napfénynek vagy tűznek való kitettségből eredő hőt is. Ez ugyanis az akkumulátor felrobbanását okozhatja.
- d.** Ha az akkumulátor sérült vagy nem megfelelően használják, kártékony gőzök szabadulhatnak belőle fel. Amennyiben szükséges, menj ki a friss levegőre, és kérj orvosi segítséget. Ezek a gőzök irritálhatják a légzőrendszert.
- e.** Ha az akkumulátor nem működik megfelelően, folyadék szivároghat ki az akkumulátorból, amely érintkezhet az elektromos kéziszerszám többi alkatréseivel. Minden érintkező alkatrészt ellenőrizni kell. Szükség esetén meg kell tisztítani vagy ki kell cserélni őket.
- f.** Az akkumulátort csak Hoegert Technik elektromos kéziszerszámokkal szabad használni. Ez megvédi az elektromos szerszámot a veszélyes túlterheléstől.
- g.** Az akkumulátor csak Hoegert Technik töltővel tölthető.
- h.** Az akkumulátort nem szabad megütni, leejteni vagy megsérteni. Nem szabad olyan akkumulátort vagy töltőt használni, amely leesett vagy erős ütés ért. A megsérült akkumulátor felrobbanhat. Az elejtett vagy sérült akkumulátort azonnal megfelelően utilizálni kell.
- i.** Ne töltsd az akkumulátort nedves vagy párás helyen. Ennek a szabálynak a betartása csökkenti az áramütés kockázatát.

#### **6. A RAKODÓGÉPRE VONATKOZÓ BIZTONSÁGI SZABÁLYOK**

- a.** Óvd a töltőt az esőtől és a nedvességtől. Ha víz kerül a töltőbe, megnő az áramütés veszélye.
- b.** Ne tölts fel más akkumulátorokat. A mellékelt töltő csak a megadott feszültségtartományú Hoegert Technik lítium-ion akkumulátorok töltésére alkalmas. Ellenkező esetben tűz és robbanás veszélye áll fenn.
- c.** Tartsd tisztán a töltőt. Ha szennyeződik, megnő az áramütés veszélye.

- d. A töltő használata előtt ellenőrizze a töltőt, annak kábelét és a csatlakozót. Hiba észlelése esetén nem szabad a töltőt használni, és nem szabad kinyitni. Csak szakképzett, eredeti pótalkatrészeket használó személyzet nyithatja ki és javíthatja meg. Ha a töltő, a kábel vagy a dugó sérült, megnő az áramütés veszélye.
- e. Ne használj a töltőt rendkívül gyúlékony felületen (pl. papíron, textilen) vagy gyúlékony környezetben. Ha a töltő töltés közben felmelegszik, akkor tűz keletkezhet.
- f. A töltőt az eszközön megadott feszültségtartományon belüli áramforráshoz kell csatlakoztatni.
- g. Az áramütés veszélyének csökkentése érdekében a karbantartás vagy tisztítás előtt húzd ki a töltőt a konnektorból.
- h. Amikor a töltő nincs használatban, nem szabad áramforráshoz csatlakoztatni. Ez csökkenti az áramütés vagy a töltő sérülésének kockázatát, ha egy fémtárgy a töltő nyílásába kerül.
- i. Tisztában kell lenni az áramütés veszélyével. Ne érintsd meg a kimeneti csatlakozó szigetetlen részét vagy a szigetetlen akkumulátorcsatlakozót.

## Az elektromos szerszám karbantartása

- 1) Bármilyen munka elvégzése előtt húzd ki a dugót a konnektorból, vagy vedd ki az akkumulátort.
- 2) Távolítsd el a szennyeződések, a port stb. tiszta textillel és enyhe hatású szappannal.
- 3) Ne használj benzint, hígítót, alkoholt vagy más hasonló anyagot az elektromos szerszám tisztításához, mert azok elszíneződést, deformálódást vagy repedést okozhatnak.
- 4) Ellenőrizd, hogy a szellőzőnyílások nincsenek-e eltömődve. Rendszeresen tisztítsa meg az elektromos szerszám minden alkatrészét, és távolítsa el róluk a port. Ez megakadályozza, hogy a szennyeződés kerüljön az elektromos szerszámba.
- 5) Minden szervizmunkát csak a hivatalos Hoegert Technik szervizközpont végezhet. MINDIG csak az elektromos szerszámhoz ajánlott Hoegert Technik tartozékokat és kiegészítőket használj.

**FIGYELMEZTETÉS:** Ne engedd, hogy víz kerüljön a motorba, és ne merítsd vízbe az elektromos szerszámot, mert ez a motor meghibásodásához és áramütéshez vezethet.

## Szerviz

Az elektromos szerszámot olyan szakképzett szakemberekkel szervizeltess, akik az eredetivel megegyező pótalkatrészeket használnak. Ez garantálja a biztonságot az elektromos szerszám használatakor. A hivatalos szervizközpont címe és a garanciális nyomtatvány a [www.hoegert.com](http://www.hoegert.com) oldalon található. A szerviz címe:

GTV Poland S.A. ul Przewodowa 21, 05-800 Pruszków, Lengyelország, B csarnok, 10 rámpa.

A részletes garanciális feltételeket a Garanciális Feltételek biztosítják.

## KÖRNYEZETVÉDELEM



HU

Az áthúzott kuka szimbólum a szelektív gyűjtést jelképezi, és azt jelenti, hogy az elektromos és elektronikus berendezések hulladékát nem szabad a szelektálatlan települési hulladékkal együtt elhelyezni. Az ilyen berendezések olyan káros anyagokat tartalmazhatnak, amelyek a megfelelő és biztonságos működésükhöz szükségesek voltak. A termék megfelelő ártalmatlanítása segít megmenteni az értékes erőforrásokat, és megelőzni a környezetre és az emberi egészségre gyakorolt potenciálisan veszélyes hatásokat, amelyek a hulladék nem megfelelő kezelése esetén veszélybe kerülhetnek. A szimbólum a használt elektromos és elektronikus berendezések szelektív gyűjtését jelzi, ami azt jelenti, hogy nem szabad más hulladékkal együtt kidobni. Az így felcímkézett termékek károsak lehetnek az emberi egészségre és a környezetre,

ezért speciális feldolgozási formát igényelnek, különösen újrahasznosítást, hasznosítást vagy semlegesítést. Az elhasznált elektromos és elektronikus berendezések szakszerű kezelése segít elkerülni az emberi egészségre és a természeti környezetre káros következményeket, amelyek a veszélyes összetevők jelenlétéből adódnak: anyagok, keverékek, komponensek, valamint az ilyen berendezések nem megfelelő tárolása és feldolgozása. A felhasználó köteles a hulladék berendezést az elektromos és elektronikus berendezésekből származó hulladékok újrahasznosítására kijelölt gyűjtőhelyen leadni. A használt elektromos és elektronikus berendezések környezetbarát módon történő ártalmatlanításának helyére és módjára vonatkozó információkért a felhasználónak fel kell vennie a kapcsolatot az illetékes helyi önkormányzattal, a hulladékgyűjtő ponttal vagy azzal az értékesítési ponttal, ahol a berendezést vásárolta.

## HR Opća sigurnosna pravila pri korištenju električnih alata

**UPOZORENJE:** Molimo pročitajte sva upozorenja i smjernice. Nepoštivanje upozorenja i smjernica može dovesti do strujnog udara, požara i/ili ozbiljne ozljede.

### Čuvajte sva upozorenja i smjernice za buduće potrebe.

Izraz „električni alat“ u upozorenjima odnosi se i na električne alate koji se napajaju iz mreže (sa kablom) i na bežične (bez kabla).

#### 1. Sigurnost na radnom mjestu.

- a. Održavajte svoje radno mjesto čistim i dobro osvijetljenim. Neuredno ili nedovoljno osvijetljeno radno mjesto povećava rizik od nezgoda.
- b. Ne koristite električne alate u potencijalno eksplozivnim okruženjima, kao što su mjesta gdje su prisutne zapaljive tekućine, plinovi ili prašina.. Električni alati stvaraju iskre koje mogu uzrokovati paljenje prašine ili isparenja.
- c. Držite djecu i promatrače podalje od radnog područja kada koristite električni alat. Ometanje može dovesti do gubitka kontrole nad električnim alatom.

#### 2. Električna sigurnost.

- a. Utikač električnog alata mora biti kompatibilan sa utičnicom. Ne smije se ni na koji način mijenjati utikač. Ne koristite adapterske utikače na električnim alatima s uzemljenjem. Originalni utikač koji se uklapa u utičnicu smanjuje rizik od strujnog udara.
- b. Izbjegavajte kontakt s uzemljenim površinama cijevi, radijatora, štednjaka i hladnjaka. Ako je tijelo uzemljeno, postoji povećan rizik od strujnog udara.
- c. Nie wystawiać elektronarzędzia na działanie deszczu ani nie używać go w mokrym otoczeniu. Ne izlažite električne alate kiši i ne koristite ih u vlažnim okruženjima.
- d. Nemojte povlačiti kabel. Kabel se ne smije koristiti za nošenje, povlačenje ili isključivanje električnog alata. Držite kabel dalje od izvora topline, ulja, oštih rubova ili pokretnih dijelova. Ako se kabel ošteti ili zapetlja, povećava se opasnost od strujnog udara.
- e. Ako se električni alat koristi na otvorenom, koristite produžni kabel prikladan za vanjsku upotrebu. Korištenje kabela namijenjenog za vanjsku upotrebu smanjuje rizik od strujnog udara.

#### 3. Osobna sigurnost

- a. Kada koristite električni alat, budite oprezni, budite oprezni i koristite zdrav razum. Ne koristite električni alat kada ste umorni ili pod utjecajem droga, alkohola ili lijekova. Trenutak nepažnje tijekom rada s električnim alatom može dovesti do ozbiljne ozljede.
- b. Koristite osobnu zaštitnu opremu. Uvijek nosite zaštitu za oči. Korištenje osobne zaštitne opreme, kao što su maska za prašinu, zaštitne cipele s protukliznim potplatom, kaciga ili zaštita za sluh, prilagođena uvjetima na radnom mjestu smanjit će rizik od ozljeda.
- c. Spriječite slučajno uključivanje električnog alata. Prije spajanja električnog alata na izvor struje i/ili baterije, rukovanja ili nošenja, provjerite je li prekidač u isključenom položaju. Nošenje električnog alata s prstom na prekidaču ili uključivanje električnog alata s prekidačem u položaju za uključeno povećava rizik od nesreća..
- d. Odspojite sve ključeve za regulaciju prije nego što uključite električni alat. Ključ ostavljen u rotirajućem dijelu električnog alata može dovesti do ozljeda.
- e. Ne naginji se previše. Uvijek održavajte odgovarajuću potporu i ravnotežu. To omogućuje bolju kontrolu električnog alata u neočekivanim situacijama.
- f. Nosite odgovarajuću odjeću. Ne nosite široku odjeću ili nakit. Držite kosu, odjeću i rukavice dalje od pokretnih dijelova. Široka odjeća, nakit ili duga kosa mogu ostati zarobljeni u pokretnim dijelovima.
- g. Ako se vanjski uređaji koriste za usisavanje i skupljanje prašine, provjerite jesu li pravilno spojeni i korišteni.

Upotreba uređaja za sakupljanje prašine smanjuje rizike vezano za prašinu.

#### **4. Korištenje i održavanje električnog alata na baterije**

- a.** Bateriju treba puniti samo punjačem koji je naveo proizvođač. Korištenje punjača dizajniranoga za jednu vrstu punjive baterije za punjenje druge vrste baterije, može dovesti do požara.
- b.** Koristite električne alate samo s navedenim baterijama. Korištenje bilo koje druge punjive baterije može stvoriti opasnost od ozljeda i požara.
- c.** Kada se punjiva baterija ne koristi, držite je podalje od drugih metalnih predmeta kao što su metalne kopče, novčići, ključevi, čavli, vijci ili drugi mali metalni predmeti koji mogu stvoriti vezu između polova baterije. Kratki spoj na terminalima baterije može uzrokovati opekline ili požar.
- d.** U izuzetno neprikladnim uvjetima, tekućina može iscuriti iz baterije. Ne smijete ju dirati. U slučaju slučajnog kontakta s ovom tekućinom, isperite područje kontakta vodom. Ako tekućina dođe u dodir s očima, potrebno je potražiti dodatnu liječničku pomoć. Tekućina iz baterije može izazvati iritaciju kože ili opekline.

#### **5. Sigurnosna pravila za baterije**

- a.** Izbjegavajte slučajno uključivanje električnog alata. Prije spajanja baterije, provjerite je li prekidač za okretanje lijevo/desno postavljen na isključeno. Nošenje električnog alata s prstom na prekidaču ili spajanje baterije na električni alat s prekidačem u položaju za uključeno povećava rizik od nezgode..
- b.** Ne otvarati bateriju. Može to uzrokovati njezin kratki spoj.
- c.** Zaštitite bateriju od topline, uključujući onu koja je posljedica kontinuiranog izlaganja sunčevoj svjetlosti ili vatri. To može uzrokovati eksploziju baterije.
- d.** Ako se ošteti i nepravilno koristi, baterija može ispuštati pare. U slučajh potrebe izađite na svježi zrak i potražite liječničku pomoć. Ove pare mogu nadražiti dišni sustav.
- e.** Ako baterija ne radi ispravno, iz nje može curiti tekućina koja može doći u dodir sa susjednim dijelovima električnog alata. Provjerite sve izložene dijelove. Po potrebi ih treba očistiti ili zamijeniti.
- f.** Baterije se smiju koristiti samo u električnim alatima Hoegert Technik. Zahvaljujući tome, električni alat će biti zaštićen od opasnog preopterećenja.
- g.** Baterija se može puniti samo punjačem Hoegert Technik.
- h.** Nemojte udarati, ispuštati ili oštetiti punjivu bateriju. Nemojte koristiti punjivu bateriju ili punjač koji je pao ili bio izložen jakom udarcu. Oštećena baterija može eksplodirati. Ispuštena ili oštećena baterija mora se odmah pravilno zbrinuti.
- i.** Nemojte puniti punjivu bateriju na vlažnom ili mokrom mjestu. Pridržavanje ovog pravila smanjit će rizik od električnog udara.

#### **6. SIGURNOSNA PRAVILA ZA PUNJAČ**

- a.** Zaštitite punjač od kiše i vlage. Ako voda uđe u punjač, postoji povećana opasnost od strujnog udara.
- b.** Ne puniti druge baterije. Isporučeni punjač prikladan je samo za punjenje litij-ionskih baterija Hoegert Technik s navedenim rasponom napona. U protivnom postoji opasnost od požara i eksplozije.
- c.** Održavajte punjač čistim. Ako se zaprlja, povećava se rizik od strujnog udara.
- d.** Prije uporabe punjača provjerite punjač, njegov kabel i utikač. Ako se otkriju bilo kakvi nedostaci, ne smije se koristiti i ne smije se otvarati. Umjesto toga, trebali biste ga otvoriti i popraviti isključivo kvalificirano osoblje koje koristi originalne rezervne dijelove. Ako su punjač, kabel ili utikač oštećeni, postoji povećana opasnost od strujnog udara.
- e.** Nemojte koristiti punjač na izuzetno zapaljivoj površini (npr. papir, tkanina) ili u zapaljivom okruženju. Zagrijavanje punjača tijekom punjenja može izazvati požar.
- f.** Punjač treba biti spojen na izvor napajanja s naponom koji odgovara rasponu napona danom punjaču.
- g.** Prije održavanja ili čišćenja kako biste smanjili rizik od strujnog udara, isključite punjač iz električne utičnice.
- h.** Ako se punjač ne koristi, ne smije se spajati na izvor napajanja. To će smanjiti rizik od električnog udara ili

oštećenja punjača ako metalni predmet upadne u otvor punjača.

- i. Budite svjesni opasnosti od strujnog udara. Ne dirajte neizolirani dio izlaznog konektora ili neizolirani terminal baterije.

## Državanje električnih alata

1. Prije početka bilo kakvog rada izvucite utikač iz utičnice ili izvadite bateriju..
2. Očistite prljavštinu, prašinu itd. čistim krpama i blagim sapunom.
3. Ne koristite benzin, benzol, razrjeđivač, alkohol ili druge slične tvari za čišćenje električnog alata jer bi mogao promijeniti boju, deformirati se ili napuknuti..
4. Provjerite jesu li otvori za zrak prohodni. Redovito čistite i uklanjajte prašinu sa svih dijelova električnog alata. To će spriječiti ulazak otpada u električni alat.
5. Sve servisne radove MORA obavljati samo ovlašteni Hoegert Technik servisni centar. UVIJEK koristite samo Hoegert Technik nastavke i pribor koji su preporučeni za vaš električni alat.

**UPOZORENJE:** Nemojte dopustiti da voda uđe u motor ili nemojte uranjati električni alat u vodu jer će to dovesti do kvara motora i strujnog udara..

## Servis

Električne alate trebaju servisirati kvalificirani stručnjaci koji koriste samo identične rezervne dijelove. To će osigurati sigurnost pri korištenju električnog alata. Adresu ovlaštenog servisa i obrazac jamstva možete pronaći na [www.hoegert.com](http://www.hoegert.com). Adresa servisa: GTV Poland S.A. ; ul. Przejazdowa 21 05-800 Pruszków Hala B Rampa 10.

Detaljne uvjete jamstva možete pronaći u Uvjetima jamstva.

## ZAŠTITA OKOLIŠA



HR

Simbol precrtane kante označava da proizvod nakon isteka vijeka trajanja mora se odložiti na odvojeno odlagalište i da elektronička oprema ne smije odlagati kao nerazvrstani komunalni otpad. Takvi uređaji mogu sadržavati štetne tvari koje su neophodne za njihov pravilan rad i sigurnost. Ispravno zbrinjavanje ovog proizvoda pomoći će vam uštedjeti dragocjene resurse i spriječiti potencijalno štetne učinke na okoliš i ljudsko zdravlje, koji bi inače mogli biti ugroženi ako se otpadom nepravilno postupa. Simbol označava selektivno prikupljanje rabljene električne i elektroničke opreme, što znači da se ona ne smije odlagati zajedno s drugim otpadom. Ovakvo označeni proizvodi mogu biti štetni za ljudsko zdravlje i okoliš, te stoga zahtijevaju poseban oblik obrade, posebice recikliranje, uporabu ili neutralizaciju. Pravilno rukovanje rabljenom električnom i elektroničkom opremom pomaže u izbjegavanju posljedica štetnih za ljudsko zdravlje i prirodni okoliš, koje proizlaze iz prisutnosti opasnih komponenti: tvari, smjesa, komponenti te nepravilne pohrane i obrade takve opreme. Korisnik je dužan otpadnu opremu predati na određeno sabirno mjesto za recikliranje otpada nastalog od električne i elektroničke opreme. Za informacije o tome gdje i kako zbrinuti korištenu električnu i elektroničku opremu na ekološki siguran način, korisnik se treba obratiti nadležnom tijelu lokalne samouprave, mjestu za prikupljanje otpada ili prodajnom mjestu gdje je oprema kupljena.

## LT Bendrosios saugos taisyklės naudojant elektrinius įrankius.

**ĮSPĖJIMAS:** Būtina susipažinti su visais įspėjimais ir nurodymais. Įspėjimų ir nurodymų nesilaikymas gali sukelti elektros smūgį, gaisrą ir (arba) sunkius sužalojimus.

**Visus įspėjimus ir nurodymus reikėtų saugoti, kad būtų prieinami pasinaudoti ateityje.**

Įspėjimuose vartojama sąvoka „elektrinis įrankis“ reiškia tiek maitinimo šaltinio energiją naudojančius (laidinius), tiek bateriją naudojančius (belaidžius) elektrinius įrankius.

### 1. Sauga darbo vietoje

- Laikykitės darbo vietą šviesią ir gerai apšviestą. Netvarkinga arba netinkamai apšviesta darbo vieta padidina nelaimingų atsitikimų riziką.
- Nedirbkite su elektriniais įrankiais sprogoje aplinkoje, pavyzdžiui, ten, kur yra degių skysčių, dujų ar dulkių. Elektriniai įrankiai skleidžia kibirkštis, nuo kurių gali užsidegti dulkės arba dūmai.
- Naudojant elektrinį įrankį vaikai ir pašaliniai asmenys negali artintis prie darbo vietos. Dėmesio atitraukimas gali elektrinio įrankio valdymo praradimą.

### 2. Elektros sauga

- Elektrinio įrankio kištukas turi tilpti į kištukinį lizdą. Kištuko jokia būdu negalima modifikuoti. Nenaudokite jokių pereinamųjų kištukų žemintiems elektriniams įrankiams. Nemodifikuotas kištukas, tinkantis į kištukinį lizdą, sumažina elektros smūgio pavojų.
- Venkite sąlyčio su žemintais vamzdžiu, radiatoriu, viryklių ir šaldytuvų paviršiais. Jei kūnas žemintas, padidėja elektros smūgio pavojus.
- Nelaikykite elektrinio įrankio po lietumi ir nenaudokite jo drėgnoje aplinkoje. Jei į elektrinį įrankį patenka vandens, padidėja elektros smūgio pavojus.
- Netraukite laido. Laido negalima naudoti elektriniam įrankiui nešti, traukti ar atjungti. Laikykitės laidą toliau nuo karščio šaltinių, alyvos, aštrių briaunų ar judančių dalių. Jei laidas bus pažeistas arba susipainios, padidės elektros smūgio pavojus.
- Jei elektrinis įrankis naudojamas lauke, naudokite prailgintuvą, tinkamą naudoti lauke. Naudojant lauke naudojimui pritaikytą laidą, sumažėja elektros smūgio pavojus.

### 3. Asmeninis saugumas

- Naudodamiesi elektriniu įrankiu būkite atsargūs, atlikdami atskiras operacijas būkite atidūs ir vadovaukitės sveiku protu. Nenaudokite elektrinio įrankio pavargę arba apsaivę nuo narkotikų, alkoholio ar vaistų. Naudojant elektrinį įrankį dėl akimirkos neatidumo kyla pavojus rimtai susižaloti.
- Naudokite asmenines apsaugos priemones. Visada dėvėkite akių apsaugos priemones. Naudojant asmenines apsaugos priemones, pavyzdžiui, dulkių kaukę, apsauginius batus neslystančiu padu, šalną arba ausų apsaugas, pritaikytas darbo vietos sąlygoms, sumažės susižalojimo rizika.
- Apsaugokite elektrinį įrankį nuo atsitiktinio įjungimo. Prieš prijungdami elektrinį įrankį prie maitinimo šaltinio ir (arba) įkraunamo akumulatoriaus, paimdami jį į rankas arba perkeldami įsitikinkite, kad jungiklis yra išjungimo padėtyje. Nešdami elektrinį įrankį su pirštu ant jungiklio arba jungdami elektrinį įrankį, kai jungiklis yra įjungtoje padėtyje, padidinate nelaimingo atsitikimo riziką.
- Prieš įjungdami elektrinį įrankį, atjunkite visus reguliavimo arba mašininis veržliarakčius. Į besisukančią elektrinio įrankio dalį paliktas veržliaraktis gali sukelti sužeidimus.
- Neišsilenkite. Visada išlaikykite tinkamą atramą ir pusiausvyrą. Tai leidžia geriau valdyti elektrinį įrankį netikėtose situacijose.
- Dėvėkite tinkamus drabužius. Nedėvėkite laisvų drabužių ar papuošalų. Neprisilieskite plaukais, drabužiais ar pirštinėmis prie judančių dalių. Laisvi drabužiai, papuošalai ar ilgi plaukai gali įstrigti judančiose dalyse.
- Jei dulkių ištraukimui ir surinkimui naudojama išorinė įranga, įsitikinkite, kad ji tinkamai prijungta ir naudo-

jama. Naudojant dulkių surinkimo įrangą sumažinamas su dulkėmis susijęs pavojus.

#### **4. Bateriją naudojančio elektrinio įrankio naudojimas ir priežiūra**

- a.** Įkraukite įkraunamą bateriją tik gamintojo nurodytu įkrovikliu. Kai vieno tipo įkraunamai baterijai tinkamas įkroviklis naudojamas kito tipo įkraunamai baterijai įkrauti, gali kilti gaisro pavojus.
- b.** Elektrinius įrankius naudokite tik kartu su nurodytomis įkraunamomis baterijomis. Naudojant bet kokias kitas įkraunamas baterijas gali kilti sužeidimų ir gaisro pavojus.
- c.** Kai įkraunama baterija nenaudojama, laikykite ją atokiau nuo kitų metalinių daiktų, pavyzdžiui, metalinių spaustukų, monetų, raktų, vinių, varžtų ar kitų smulkių metalinių daiktų, kurie gali sukurti jungtį tarp baterijos gnybtų. Trumpai sujungus baterijos gnybtus kyla nudegimų arba gaisro pavojus.
- d.** Ypač netinkamomis sąlygomis iš baterijos gali ištekti skystis. Jo negalima liesti. Atsitiktinai patekę į šį skystį, sąlyčio vietą nuplaukite vandeniu. Skystičiui patekus į akis, papildomai reikia kreiptis į gydytoją. Baterijos skystis gali sudirginti odą arba ją nudeginti.

#### **5. Įkraunamos baterijos saugos taisyklės**

- a.** Venkite netyčia įjungti elektrinį įrankį. Prieš prijungdami įkraunamą bateriją įsitinkinkite, kad kairės / dešinės pusės sukimosi jungiklis nustatytas į išjungimo padėtį. Nešdami elektrinį įrankį su pirštu ant jungiklio arba prijungdami bateriją prie elektrinio įrankio, kai jungiklis yra įjungtoje padėtyje, padidinate nelaimingo atsitikimo riziką.
- b.** Neatidarykite baterijos. Tai gali sukelti trumpąjį jungimą.
- c.** Saugokite bateriją nuo karščio, įskaitant karštį, atsirandantį dėl nuolatinio saulės spindulių poveikio arba ugnies. Dėl to baterija gali sprogti.
- d.** Jei baterija pažeista ir netinkamai naudojama, gali išsiskirti dūmai. Jei reikia, išeikite į gryną orą ir pasinaudokite medicininės pagalbos paslaugomis. Šie garai gali dirginti kvėpavimo takus.
- e.** Jei baterija veikia netinkamai, iš jos gali ištekti skystis, kuris gali patekti ant gretimų elektrinio įrankio dalių. Būtina patikrinti visas į pavojų pastatytas dalis. Esant reikalui, jas būtina išvalyti arba pakeisti.
- f.** Bateriją galima naudoti tik „Hoegert Technik“ elektriniuose įrankiuose. Tai apsaugos elektrinį įrankį nuo pavojingos perkrovos.
- g.** Bateriją galima įkrauti tik „Hoegert Technik“ įkrovikliu.
- h.** Įkraunamos baterijos negalima daužyti, numesti ar pažeisti. Negalima naudoti įkraunamos baterijos arba įkroviklio, kuris buvo numestas arba stipriai paveiktas. Sugedusi baterija gali sprogti. Pamestą ar pažeistą bateriją reikia nedelsiant tinkamai utilizuoti.
- i.** Įkraunamos baterijos negalima krauti drėgnoje ar šlapioje vietoje. Laikydami šios taisyklės sumažinsite elektros smūgio riziką.

#### **6. ĮKROVIKLIO SAUGOS TAISYKLĖS**

- a.** Saugokite įkroviklį nuo lietaus ir drėgmės. Jei į įkroviklį patenka vandens, padidėja elektros smūgio pavojus.
- b.** Neįkraukite kitų baterijų. Pateiktas įkroviklis tinka tik „Hoegert Technik“ ličio jonų baterijoms su nurodytu įtampos diapazonu įkrauti. Priešingu atveju kyla gaisro ir sprogimo pavojus.
- c.** Laikykite įkroviklį švarų. Jei jis bus nešvarus, padidės elektros smūgio pavojus.
- d.** Prieš naudodami įkroviklį patikrinkite įkroviklį, jo laidą ir kištuką. Jei aptinkama defektų, jo negalima naudoti ir atverti. Atverti ir remontuoti jį turi tik kvalifikuoti darbuotojai, kurie naudoja originalias atsargines dalis. Jei įkroviklis, laidas arba kištukas yra pažeisti, padidėja elektros smūgio pavojus.
- e.** Nenaudokite įkroviklio ant itin degių paviršių (pvz., popieriaus, audinio) arba degioje aplinkoje. Įkrovimo metu įkaitęs įkroviklis gali sukelti gaisrą.
- f.** Įkroviklis turi būti prijungtas prie maitinimo šaltinio, kurio įtampa atitinka ant įkroviklio nurodytą įtampos diapazoną.
- g.** Kad sumažintumėte elektros smūgio pavojų, prieš atlikdami techninę priežiūrą ar valymą ištraukite įkroviklį

iš elektros lizdo.

- h.** Kai įkroviklis nenaudojamas, jis neturėtų būti prijungtas prie maitinimo šaltinio. Tai sumažins elektros smūgio ar įkroviklio sugadinimo riziką, jei į įkroviklio angą patektų metalinis daiktas.
- i.** Atkreipkite dėmesį į elektros smūgio pavojų. Nelieskite neizoliuotos išėjimo jungties dalies arba neizoliuoto akumulatoriaus gnybto.

## Elektrinių įrankių priežiūra

- 1)** Prieš atlikdami bet kokius darbus ištraukite kištuką iš elektros lizdo arba išimkite įkraunamą bateriją.
- 2)** Nešvarumus, dulkes ir kt. nuvalykite švariomis šluostėmis ir švelniu muilu.
- 3)** Elektriniams įrankiams valyti nenaudokite benzino, benzeno, skiediklių, alkoholio ar kitų panašių medžiagų, nes tai gali pakeisti jo spalvą, deformuoti ar sulaužyti.
- 4)** Pasirūpinkite, kad ventiliacijos angos būtų laisvos. Reguliariai valykite visas elektrinio įrankio dalis ir šalinkite nuo jų dulkes. Taip bus išvengta atliekų patekimo į elektrinį įrankį.
- 5)** Visus aptarnavimo darbus TURI atlikti tik įgaliotas „Hoegert Technik“ aptarnavimo centras. VISADA naudokite tik tokią „Hoegert Technik“ aprangą ir priedus, kurie rekomenduojami tam tikram elektriniams įrankiams.

**ĮSPĖJIMAS:** Neleiskite vandeniui patekti į variklį ir nemerkitė elektrinio įrankio į vandenį, nes tai gali sukelti variklio gedimą ir elektros smūgį.

## Aptarnavimas

Elektrinių įrankių aptarnavimą būtina priskirti kvalifikuotiems specialistams, kurie naudoja tik tas pačias atsargines dalis. Tai užtikrins saugą naudojant elektrinį įrankį. Įgaliotojo aptarnavimo centro adresą ir garantijos formą rasite adresu [www.hoegert.com](http://www.hoegert.com). Aptarnavimo centro adresas: „GTV Poland“ S.A. ul. Przejazdowa 21, 05-800 Pruszkovas (Pruszków), Lenkija. B salė, 10 rampa.

Išsamias garantijos sąlygas rasite Garantijos sąlygose.

## APLINKOS APSAUGA



LT

Perbraukto šiukšliadėžės su ratukais ženklas yra atskiro surinkimo simbolis ir reiškia, kad elektros ir elektroninės įrangos atliekų negalima išmesti kartu su nerūšiuotomis komunalinėmis atliekomis. Tokie įrenginiuose gali būti kenksmingų medžiagų, kurios buvo būtinos tinkamam jų veikimui ir saugai užtikrinti. Tinkamas šio gaminio šalinimas padės sutaupyti vertingų išteklių ir išvengti potencialiai pavojingo poveikio aplinkai ir žmonių sveikatai, kuris gali kilti, jei atliekos bus netinkamai tvarkomos. Elektros ir elektroninės įrangos atliekos. Simbolis žymi atrankinį naudotos elektros ir elektroninės įrangos surinkimą, o tai reiškia, kad jos negalima išmesti kartu su kitomis atliekomis. Taip paženklinti gaminiai gali būti kenksmingi žmonių sveikatai ir aplinkai, todėl juos reikia apdoroti specialiu būdu, ypač perdirbant, regeneruojant arba neutralizuojant. Tinkamas naudotos elektros ir elektroninės įrangos tvarkymas padeda išvengti žmonių sveikatai ir gamtinei aplinkai žalingų pasekmių, atsirandančių dėl pavojingų komponentų: medžiagų, mišinių, komponentų ir netinkamo tokios įrangos laikymo bei apdoravimo. Naudotojas privalo atiduoti įrangos atliekas į tam skirtą surinkimo punktą, skirtą elektros ir elektroninės įrangos atliekoms perdirbti. Norėdami gauti informacijos apie tai, kur ir kaip aplinkai saugiu būdu išmesti panaudotą elektros ir elektroninę įrangą, vartotojas turi kreiptis į atitinkamą vietos valdžios instituciją, atliekų surinkimo punktą arba pardavimo vietą, kurioje įranga buvo pirкта.

## LV Vispārīgie drošības noteikumi, lietojot elektroinstrumentus.

**BRĪDINĀJUMS:** Noteikti izlasiet visus brīdinājumus un norādījumus. Šo brīdinājumu un norādījumu neievērošana var izraisīt elektrošoku, ugunsgrēku un / vai nopietnus ievainojumus.

### Visi brīdinājumi un norādījumi ir jā saglabā turpmākai atsaucei.

Termins “elektroinstrumenti” brīdinājumos attiecas gan uz no enerģotikla darbināmiem (ar vadu), gan uz ar akumulatoru darbināmiem (bezvadu) elektroinstrumentiem.

#### 1. Drošība darba vietā

- a. Uzturiet darba vietu tīru un labi apgaismotu. Netīra vai nepietiekami apgaismota darba vieta palielina nelaimes gadījumu risku.
- b. Nedarbiniet elektroinstrumentus sprādzienbīstamā vidē, piemēram, vietās, kur ir viegli uzliesmojoši šķidrums, gāzes vai putekļi. Elektroinstrumenti rada dzirksteles, kas var aizdedzināt putekļus vai dūmus.
- c. Bērni un blakus esošas personas nedrīkst pietuvoties darba zonai, kad tiek izmantoti elektroinstrumenti. Novēršot uzmanību, pastāv risks zaudēt kontroli pār elektroinstrumentu.

#### 2. Elektrodrošība

- a. Elektroinstrumenta kontaktdakšai ir jāiekļaujas kontaktligzdā. Spraudni nedrīkst nekādā veidā pārveidot. Neizmantojiet nekādas pārejas kontaktdakšas iezemētiem elektroinstrumentiem. Nemodificēta kontaktdakša, kas atbilst kontaktligzdai, samazina elektriskās strāvas trieciena risku.
- b. Izvairieties no saskares ar cauruļu, radiatoru, plīts un ledusskapju iezemētām virsmām. Ja ķermenis ir iezemēts, palielinās elektriskās strāvas trieciena risks.
- c. Nepaļaujiet elektroinstrumentu lietus iedarbībai un nelietojiet to slapjā vidē. Ja elektroinstrumentā iekļūst ūdens, palielinās elektrošoka risks.
- d. Nevelciet vadu. Kabeli nedrīkst izmantot, lai pārnēsātu, viltku vai atvienotu elektroinstrumentu. Glabājiet kabeli tālu no karstuma avotiem, eļļas, asām malām vai kustīgām daļām. Ja vads tiek bojāts vai sajaukts, palielinās elektriskās strāvas trieciena risks.
- e. Ja elektroinstrumentu izmanto ārpus telpām, izmantojiet pagarinātāju, kas piemērots lietošanai ārpus telpām. Vada, kas piemērots lietošanai ārā, lietošana samazina elektriskās strāvas trieciena risku.

#### 3. Personiskā drošība

- a. Lietojot elektroinstrumentu, esiet piesardzīgi, uzmanīgi veiciet atsevišķas darbības un rīkojieties ar veselību saprātīgi. Neizmantojiet elektroinstrumentu, ja esat noguris vai narkotisko vielu, alkohola vai medikamentu iespaidā. Neuzmanības mirklis, lietojot elektroinstrumentu, var radīt nopietnas traumas.
- b. Lietojiet individuālos aizsardzības līdzekļus. Vienmēr lietojiet acu aizsardzību. Individuālo aizsardzības līdzekļu, piemēram, putekļu maskas, aizsargapavu ar neslidošām zolēm, ķiveres vai ausu aizsargu izmantošana, kas pielāgoti darba apstākļiem, samazinās traumu risku.
- c. Novērsiet iespēju nejauši ieslēgt elektroinstrumentu. Pirms elektroinstrumenta pieslēgšanas barošanas avotam un / vai uzlādējamajai baterijai, tās satveršanas vai pārvietošanas pārliecinieties, ka slēdzis ir izslēgtā stāvoklī. Elektroinstrumenta pārvietošana ar pirkstu uz slēdža vai elektroinstrumenta pieslēgšana, ja slēdzis ir ieslēgtā stāvoklī, palielina nelaimes gadījuma risku.
- d. Pirms elektroinstrumenta ieslēgšanas atvienojiet visas regulēšanas vai uzgriežņu atslēgas. Atslēga, kas atstāta rotējošā elektroinstrumenta daļā, var radīt traumas.
- e. Neizliecieties. Vienmēr saglabājiet atbilstošu atbalstu un līdzsvaru. Tas nodrošina labāku elektroinstrumenta vadību neparedzētās situācijās.
- f. Valkājiet piemērotu apģērbu. Nelietojiet vaļīgu apģērbu vai rotaslietas. Nepietuviniet matus, apģērbu vai cimdus kustīgajām daļām. Kustīgajās daļās var iesprūst vaļīgs apģērbs, rotaslietas vai gari mati.
- g. Ja putekļu novadīšanai un savākšanai tiek izmantotas ārējās ierīces, pārliecinieties, ka tās ir pareizi pieslēgtas

un lietotas. Putekļu savākšanas iekārtu izmantošana samazina ar putekļiem saistītos apdraudējumus.

#### **4. Ar akumulatoru darbināma elektroinstrumenta lietošana un apkope**

- a.** Uzlādējiet uzlādējamo bateriju tikai ar ražotāja norādīto lādētāju. Ja lādētāju, kas piemērots viena tipa uzlādējamajai baterijai, izmanto cita tipa uzlādējamās baterijas uzlādei, var rasties ugunsgrēka risks.
- b.** Lietojiet elektroinstrumentos tikai norādītās uzlādējamās baterijas. Jebkuru citu uzlādējamu bateriju izmantošana var radīt traumu un ugunsgrēka risku.
- c.** Ja uzlādējamo bateriju nelietojat, turiet to tālāk no citiem metāla priekšmetiem, piemēram, metāla skavām, monētām, atslēgām, nagiem, skrūvēm vai citiem maziem metāla priekšmetiem, kas var izveidot savienojumu starp akumulatora spailēm. Baterijas spaiļu īssavienojuma risks ir apdegumi vai ugunsgrēks.
- d.** Īpaši nepiemērotos apstākļos no baterijas var noplūst šķidrums. Tam nedrīkst pieskarties. Nejaušas saskares gadījumā ar šo šķidrumu skalošanas vietu noskalojiet ar ūdeni. Šķidruma nokļūšanas acīs gadījumā papildus jāsaņem medicīniskā palīdzība. Baterijas šķidrums var izraisīt ādas kairinājumu vai apdegumus.

#### **5. Uzlādējamās baterijas drošības noteikumi**

- a.** Izvairieties no nejaušas elektroinstrumenta ieslēgšanas. Pirms uzlādējamās baterijas pievienošanas pārliecinieties, vai kreisās / labās puses rotācijas slēdzis ir iestatīts izslēgtā stāvoklī. Elektroinstrumenta turēšana ar pirkstu uz slēdža vai akumulatora pieslēgšana elektroinstrumentam, kad slēdzis ir ieslēgtā stāvoklī, palielina nelaimes gadījuma risku.
- b.** Neatveriet bateriju. Tas var izraisīt īssavienojumu.
- c.** Aizsargājiet bateriju no karstuma, tostarp no karstuma, kas rodas ilgstošas saules gaismas vai uguns iedarbības rezultātā. Tas var izraisīt akumulatora eksploziju.
- d.** Ja akumulators ir bojāts un nepareizi lietots, var izdalīties dūmi. Ja nepieciešams, izejiet svaigā gaisā un meklējiet medicīnisko palīdzību. Šie tvaiki var kairināt elpošanas sistēmu.
- e.** Ja baterija nedarbojas pareizi, no tās var noplūst šķidrums, kas var nonākt saskarē ar blakus esošajām elektroinstrumenta daļām. Jāpārbauda visas atklātās daļas. Vajadzības gadījumā tās jānotīra vai jānomaina.
- f.** Bateriju drīkst izmantot tikai Hoegert Technik elektroinstrumentos. Tas pasargās elektroinstrumentu no bīstamas pārslodzes.
- g.** Bateriju var uzlādēt tikai ar Hoegert Technik lādētāju.
- h.** Uzlādējamo bateriju nedrīkst sist, nomest vai sabojāt. Nevajadzētu lietot uzlādējamo bateriju vai lādētāju, kas ir nomests vai stipri notriekts. Bojāta baterija var eksplodēt. Nomestā vai bojātā baterija nekavējoties pienācīgi jāiznīcina.
- i.** Uzlādējamo akumulatoru nedrīkst uzlādēt mitrā vai slapjā vietā. Šī noteikuma ievērošana samazinās elektriskās strāvas trieciena risku.

#### **6. LĀDĒTĀJA DROŠĪBAS NOTEIKUMI**

- a.** Sargājiet lādētāju no lietus un mitruma. Ja lādētājā iekļūst ūdens, palielinās elektrošoka risks.
- b.** Neuzlādējiet citas baterijas. Piegādātais lādētājs ir piemērots tikai Hoegert Technik litija jonu bateriju uzlādei ar norādīto sprieguma diapazonu. Pretējā gadījumā pastāv ugunsgrēka un sprādziena risks.
- c.** Uzturiet lādētāju tīru. Ja tas kļūst netīrs, palielinās elektriskās strāvas trieciena risks.
- d.** Pirms lādētāja lietošanas pārbaudiet to, tā kabeli un kontaktdakšu. Ja konstatēti defekti, to nedrīkst lietot un atvērt. Tā vietā to drīkst atvērt un remontēt tikai kvalificēts personāls, kas izmanto oriģinālās rezerves daļas. Ja lādētājs, kabelis vai kontaktdakša ir bojāta, palielinās elektrošoka risks.
- e.** Nelietojiet lādētāju uz īpaši viegli uzliesmojošas virsmas (piemēram, papīra, auduma) vai degošā vidē. Lādētāja sakaršana uzlādes laikā var izraisīt ugunsgrēku.
- f.** Lādētājs ir jāpievieno strāvas avotam ar spriegumu, kas atbilst uz lādētāja norādītajam sprieguma diapoznam.
- g.** Lai samazinātu elektriskās strāvas trieciena risku, pirms apkopes vai tīrīšanas darbu veikšanas atvienojiet

lādētāju no elektriskās kontaktligzdas.

- h. Ja lādētājs netiek lietots, to nedrīkst pieslēgt strāvas avotam. Tas samazinās elektriskās strāvas trieciena vai lādētāja bojājumu risku, ja lādētāja atverē iekrīt metāla priekšmets.
- i. Ņemiet vērā elektriskās strāvas trieciena risku. Nepieskarieties neizolētajai izejas savienotāja daļai vai neizolētajai baterijas spailei.

## Elektroinstrumentu uzturēšana

- 1) Pirms jebkuru darbu veikšanas izvelciet kontaktdakšu no kontaktligzdas vai izņemiet uzlādējamo bateriju.
- 2) Notīriet netīrumus, putekļus utt. ar tīrām drānām un maigām ziepēm.
- 3) Elektroinstrumentu tīrīšanai nelietojiet benzīnu, benzolu, atšķaidītājus, spirtu vai citas līdzīgas vielas, jo tas var mainīt to krāsu, deformēties vai salūzt.
- 4) Uzturiet ventilācijas atveres tīras. Regulāri notīriet visas elektroinstrumenta daļas un notīriet no tām putekļus. Tas novērsīs atkritumu iekļūšanu elektroinstrumentā.
- 5) Visus apkopes darbus drīkst veikt tikai pilnvarotā Hoegert Technik apkopes centrā. VIENMER izmantojiet tikai Hoegert Technik iekārtu un piederumus, kas ir ieteikti jūsu elektroinstrumentam.

**BRĪDINĀJUMS:** Neļaujiet ūdenim iekļūt dzinējā vai iegremdēt elektroinstrumentu ūdenī, jo tas var izraisīt dzinēja atteici un elektrošoku.

## Apkope

Nododiet savas elektroinstrumenta apkopi kvalificētiem speciālistiem, kuri izmanto tikai tās pašas rezerves daļas. Tādējādi tiks nodrošināta drošība, lietojot elektroinstrumentu. Pilnvarotā apkopes centra adrese un garantijas veidlapa atrodama [www.hoegert.com](http://www.hoegert.com). Apkopes centra adrese: GTV Poland S.A. ul. Przejazdowa 21, 05-800 Pruszkova (Pruszków), Polija. B zāle, 10. rampa.

Sīkākī garantijas nosacījumi ir izklāstīti Garantijas nosacījumos.

## VIDES AIZSARDZĪBA



LV

Pārsvitrotā atkritumu tvertnes uz riteņiem zīme simbolizē dalītu savākšanu un nozīmē, ka elektrisko un elektronisko iekārtu atkritumus nedrīkst izmest kopā ar nešķīrotiem sadzīves atkritumiem. Šādas iekārtas var saturēt kaitīgas vielas, kas bija nepieciešamas to pareizai darbībai un drošībai. Pareiza šī produkta iznīcināšana palīdzēs ietaupīt vērtīgus resursus un novērst potenciāli bīstamu ietekmi uz vidi un cilvēku veselību, kas var tikt apdraudēta, ja atkritumi netiks pareizi apsaimniekoti. Elektrisko un elektronisko iekārtu atkritumi ES: Simbols norāda selektīvu nolietoto elektrisko un elektronisko iekārtu savākšanu, kas nozīmē, ka to nedrīkst izmest kopā ar citiem atkritumiem. Šādi marķēti produkti var būt kaitīgi cilvēku veselībai un videi, un tādēļ tiem ir nepieciešama īpaša apstrāde, jo īpaši pārstrāde, reģenerācija vai neitralizācija. Pareiza rīcība ar nolietotām elektriskajām un elektroniskajām iekārtām palīdz izvairīties no cilvēka veselībai un dabiskajai videi kaitīgām sekām, kas izriet no bīstamu sastāvdaļu klātbūtnes: vielu, maisījumu, komponentu un šādu iekārtu nepareizas uzglabāšanas un apstrādes. Lietotājam ir pienākums nolietotās iekārtas nodot noteiktā savākšanas punktā elektrisko un elektronisko iekārtu radīto atkritumu pārstrādei. Lai iegūtu informāciju par to, kur un kā videi nekaitīgā veidā atbrīvoties no nolietotajām elektriskajām un elektroniskajām iekārtām, lietotājam jāsazinās ar atbilstošu pašvaldības iestādi, atkritumu savākšanas punktu vai tirdzniecības vietu, kurā iekārta iegādāta.

## EST Üldised ohutuseeskirjad elektritööriistade kasutamisel.

**HOIATUS:** Tutvuge kõigi hoiatuste ja juhistega. Hoiatuste ja juhiste eiramine võib põhjustada elektrilööki, tulekahju ja/või tõsiste vigastuste teket.

### Kõik hoiatused ja juhised tuleb hoida alles edaspidise kasutamise eesmärgil.

Hoiatustes kasutatud mõiste „elektritööriist“ viitab nii võrgutoitega (juhtmega) kui ka akutoitega (juhtmevabadele) elektritööriistadele.

#### 1. Ohutus töökohal

- a. Hoidke töökoht puhta ja hästi valgustatuna. Korraldamata või ebapiisavalt valgustatud töökoht suurendab õnnetuste ohtu.
- b. Ärge kasutage elektrilisi tööriistu plahvatusohtlikus keskkonnas, näiteks kohtades, kus on süttivaid vedelikke, gaase või tolmu. Elektritööriistad tekitavad sädemeid, mis võivad süüdata tolmu või auru.
- c. Elektritööriista kasutamise ajal ei tohi tööpiirkonnale läheneda lapsed ega kõrvalised isikud. Tähelepanu hajumine ohustab kontrolli kaotusega elektrilise tööriista üle.

#### 2. Elektriohutus

- a. Elektrilise tööriista pistik peab sobima pistikupesaga. Pistikut ei tohi mingil viisil muuta. Mitte kasutada mandatud elektritööriistade puhul adapterpistikuid. Pistikupesaga sobiv modifitseerimata pistik vähendab elektrilöögi ohtu.
- b. Vältige kokkupuudet torude, radiaatorite, pliitide ja külmikute maandatud pindadega. Kui keha on maandatud, on suurem elektrilöögi oht.
- c. Mitte jätta elektritööriista vihma kätte ega kasutada seda märjas keskkonnas. Kui vesi satub elektritööriista sisse, suureneb elektrilöögi oht.
- d. Mitte tõmmata kaablist. Mitte kasutada kaablit elektritööriista teiseldamiseks, tõmbamiseks ega lahtiühendamiseks. Hoidke kaabel eemal soojusallikatest, õlist, teravatest servadest ja liikuvatest osadest. Kui kaabel saab kahjustada või takerdub, suureneb elektrilöögi oht.
- e. Kui elektritööriista kasutatakse välitingimustes, kasutage välitingimustes kasutamiseks sobivat pikendusjuhet. Välitingimustes kasutamiseks sobiva kaabli kasutamine vähendab elektrilöögi ohtu.

#### 3. Isiklik ohutus

- a. Elektritööriista kasutamisel tuleb olla ettevaatlik, üksikute tööde tegemisel tähelepanelik, juhindudes tervest mõistusest. Ärge kasutage elektrilist tööriista, kui olete väsinud või kui olete narkootikumide, alkoholi või ravimite mõju all. Elektritööriista kasutamisel võib hetkeline tähelepanematus põhjustada tõsiseid vigastusi.
- b. Kasutage isikukaitsevahendeid. Kasutage alati silmakaitsevahendeid. Töökoha tingimustega kohandatud isikukaitsevahendite, näiteks tolumumaski, libisemisvastase tallaga kaitsejalatsite, kiivri ja kõrvakaitsemete kasutamine vähendab vigastuste tekkimise ohtu.
- c. Vältige elektritööriista juhuslikku sisselülitumist. Enne elektritööriista ja/või aku vooluvõrku ühendamist, selle kättevõtmist või teiseldamist veenduge, kas lüliti on väljalülitatud asendis. Elektritööriista teiseldamine sõrmega lülitil või elektritööriista ühendumine toitega sisselülitatud asendis lülitiga suurendab õnnetuste ohtu.
- d. Enne elektritööriista sisselülitamist eemaldage kõik reguleeritavad või mutrivõtmed. Elektritööriista pöörlevasse osasse jäänud mutrivõti võib põhjustada kehavigastusi.
- e. Mitte ettepoole kummarduda. Säilitage alati vajalik tugi ja tasakaal. See tagab parema kontrolli elektritööriista üle ootamatutes olukordades.
- f. Kanda sobivat riietust. Ärge kandke avaraid riideid ega ehteid. Ärge hoidke juukseid, riideid või kindaid liikuvate osade läheduses. Lahtised riided, ehted või pikad juuksed võivad liikuvatesse osadesse kinni jääda.

**g.** Kui tolmu eemaldamiseks ja kogumiseks kasutatakse väliseid seadmeid, veenduge, kas nad on korrektselt ühendatud ja kasutusel. Tolmukogumiseadmete kasutamine vähendab tolmuga seotud ohte.

**4.** Akutoitega elektrilise tööriista kasutamine ja hooldus

**a.** Akut tuleb laadida ainult tootja poolt määratud laadijaga. Kui ühe akutüübi jaoks sobivat laadijat kasutatakse teise akutüübi laadimiseks, võib tekkida tulekahjuoht.

**b.** Kasutage elektritööriistu koos ainult määratud akudega. Muude akude kasutamine võib põhjustada vigastuste ja tulekahjuohtu.

**c.** Juhul, kui akut ei kasutata, tuleb seda hoida eemal teistest metallesemetest, näiteks metallklambritest, müntidest, võtmetest, naeltest, kruvidest või muudest väikestest metallesemetest, mis võivad luua aku klemmide vahel ühenduse. Akuklemmide lühis võib põhjustada põletusi või tulekahju.

**d.** Äärmiselt mittevastavates tingimustes võib akut lekkida vedelik. Seda ei tohi puudutada. Juhuslikul kokkupuutel sellise vedelikuga loputage kokkupuutekohta veega. Juhul, kui vedelik satub silma, tuleb täiendavalt pöörduda arsti poole. Akust lekkinud vedelik võib põhjustada nahaärritust või põletusi.

### 5. Laetavat akut puudutavad ohutuseeskirjad

**a.** Vältige elektritööriista juhuslikku sisselülitumist. Enne aku ühendamist tuleb veenduda, kas vasak/parem pöördlülitil on väljalülitatud asendis. Elektritööriista teisaldamine sõrmega lülitil või aku ühendamine elektritööriistaga sisselülitatud asendis lülitiga suurendab õnnetuste ohtu.

**b.** Akut mitte avada. See võib põhjustada selle lühise.

**c.** Kaitske akut soojuse eest, kaasa arvatud kuumuse eest, mis tuleneb pidevast kokkupuutest päikesevalguse või tulega. See võib põhjustada aku plahvatamist.

**d.** Aku kahjustuse või mitteotstarbekohase kasutamise korral võivad sellelt eralduda aurud. Vajaduse korral tuleb minna värske õhu kätte ja kutsuda arstiabi. Need aurud võivad ärritada hingamisteid.

**e.** Kui aku ei tööta korrektselt, võib sellest lekkida vedelik, mis võib puutuda kokku elektritööriista kõrval olevate osadega. Kontrollida tuleks kõiki ohustatud osi. Vajaduse korral tuleb nad puhastada või asendada.

**f.** Akut tuleb kasutada ainult Hoegert Technik elektritööriistades. See kaitseb elektritööriista ohtliku ülekoormuse eest.

**g.** Akusid saab laadida ainult Hoegert Technik laadija abil.

**h.** Tuleb vältida laetavate akude löömist, kukumist ja kahjustamist. Ärge kasutage akut või laadijat, mis on kukkunud või mis on saanud tugeva löögi. Kahjustatud aku võib plahvatada. Mahakukkunud või kahjustatud aku tuleb kohe nõuetekohaselt utiliseerida.

**i.** Akut ei tohi laadida niisketes või märgades kohas. Selle juhise järgimine vähendab elektrilöögi ohtu.

### 6. LAADIJAT PUUDUTAVAD OHUTUSEESKIRJAD

**a.** Kaitske laadijat vihma ja niiskuse eest. Kui vesi satub laadijasse, suureneb elektrilöögi oht.

**b.** Ärge laadige teisi akusid. Kaasasolev laadija sobib ainult Hoegert Technik kindlas pingevahemikus liitium-ioonakude laadimiseks. Vastasel korral tekib tule- ja plahvatusoht.

**c.** Laadija tuleb hoida puhtana. Laadija määrdumise korral kasvab elektrilöögi oht.

**d.** Enne laadija kasutamist tuleb kontrollida laadijat, selle kaablit ja pistikut. Defektide leidmisel ei tohi seda kasutada ega avada. Selle asemel tuleb lasta see avada ja parandada ainult kvalifitseeritud personalil, kes kasutab originaalvaruosasid. Kui laadija, kaabel või pistik on kahjustatud, kasvab elektrilöögi oht.

**e.** Ärge kasutage laadijat väga kergesti süttival pinnal (nt paberil, kangal) või süttivas keskkonnas. Laadija kumenemine laadimise ajal võib põhjustada tulekahju.

**f.** Laadija tuleb ühendada vooluallikaga, mille pinge vastab laadijal märgitud pingevahemikule.

**g.** Elektrilöögi ohtu vähendamiseks tõmmake laadija enne hooldust või puhastamist pistikupesast välja.

**h.** Kui seadet ei kasutata, ei tohiks seda ühendada vooluallikaga. See vähendab elektrilöögi või laadija kahjustumise ohtu juhul, kui laadija avasse satub metallist ese.

- i. Olge teadlik elektrilöögi ohust. Ärge puudutage väljundliitmiku isoleerimata osa ega isoleerimata akuklemmi.

## Elektritööriista hooldus

- 1) Enne tööde teostamist võtke pistik võrgupesast või eemaldage aku.
- 2) Puhastage mustus, tolm jms puhta lapi ja pehme seebiga.
- 3) Ärge kasutage elektritööriista puhastamiseks bensiini, benseeni, lahusteid, alkoholi ega muid sarnaseid aineid, kuna see võib põhjustada tööriista värvimuutusi, deformatsiooni või pragunemist.
- 4) Hoidke ventilatsiooniavad puhtana. Puhastage regulaarselt kõiki elektritööriista osi ja eemaldage neilt tolm. See takistab jäätmete sattumist elektritööriista sisse.
- 5) Kõiki hooldustöid PEAB teostama ainult volitatud Hoegert Technik volitatud teeninduskeskus. Kasutage ALATI ainult neid Hoegert Technik tarvikuid ja lisaseadmeid, mida soovitatakse antud elektritööriista jaoks.

**HOIATUS:** Mitte lasta vett mootorisse sattuda ega panna elektritööriista vette, sest see võib põhjustada mootori riket ja elektirilööki.

## Teenindus

Elektritööriista hooldus tuleb tellida kvalifitseeritud spetsialistidelt, kes kasutavad ainult sama liiki varuosaid. See tagab ohutuse tagamise elektritööriista kasutamisel. Volitatud teeninduskeskuse aadress ja garantiivorm on saadaval veebilehel [www.hoegert.com](http://www.hoegert.com). Teeninduse aadress: GTV Poland S.A. Ul. Przejazdowa 21, 05-800 Pruszków, Poola. Hala B, Rampa 10.

Üksikasjalikud garantiitingimused on esitatud Garantiitingimustes.

## KESEKONNAKAITSE



ES

Läbikriipsutatud prügikasti märgistus on liigiti kogumiseni sümbol ja tähendab, et elektri- ja elektroonikaseadmete jäätmegi ei tohi ära visata koos sorteerimata olmejäätmetega. Need seadmed võivad sisaldada kahjulikke aineid, mis olid vajalikud nende nõuetekohaseks toimimiseks ja ohutuseks. Antud toote nõuetekohane kõrvaldamine aitab säästa väärtuslikke ressursse ja vältida potentsiaalselt ohtlikku mõju keskkonnale ja inimestele, mis võivad ohtu sattuda, kui jäätmegi ei käidelda vastavalt eeskirjadele. Sümbol tähistab kasutatud elektri- ja elektroonikaseadmete valikulist kogumist, mis tähendab, et neid ei tohi visata koos muude jäätmegi. Sel viisil märgistatud tooted võivad olla kahjulikud inimeste tervisele ja keskkonnale ning vajavad seetõttu spetsiaalset töötlemisviisi, eelkõige ringlussevõttu, taaskasutamist või neutraliseerimist. Kasutatud elektri- ja elektroonikaseadmete nõuetekohane käsitsemine aitab vältida inimeste tervisele ja looduskeskkonnale kahjulikke tagajärgi, mis tulenevad ohtlike komponentide: ainete, segude, komponentide olemasolust ning selliste seadmete ebaõigest hoidmisest ja töötlemisest. Kasutaja on kohustatud andma seadmeromud selleks ettenähtud kogumispunkti elektri- ja elektroonikaseadmetest tekkinud jäätmegi taaskasutamiseks. Teabe saamiseks selle kohta, kuhu ja kuidas kasutatud elektri- ja elektroonikaseadmeid keskkonnaohutul viisil kõrvaldada, peaks kasutaja võtma ühendust vastava kohaliku omavalitsuse ametiasutusega, jäätmekogumispunkti või müügikohaga, kust seade osteti.



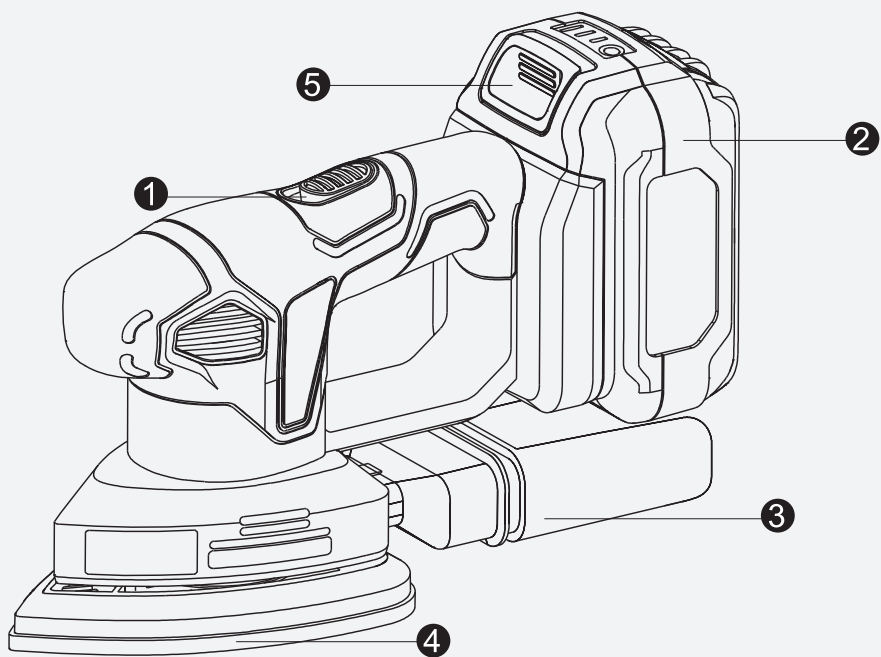

## PL HT2E269-0DS INSTRUKCJA OBSŁUGI – WPROWADZENIE



Należy przeczytać ze zrozumieniem wszystkie zasady i wytyczne dotyczące bezpieczeństwa przed przystąpieniem do korzystania z elektronarzędzia, a następnie ich przestrzegać. Niniejszą instrukcję należy zachować na przyszłość.

### GŁÓWNE CZĘŚCI

1. Przełącznik
2. Akumulator
3. Worek na kurz
4. Podstawa
5. Przycisk odblokowujący akumulator

Model	HT2E269-0DS
Napięcie (V):	18V
Prędkość bez obciążenia (min-1)	12000
Rozmiar podkładki szlifierskiej (mm)	140x140x80
Poziom mocy akustycznej	LpA [dB(A)] = 83,4 dB
Poziom ciśnienia akustycznego	LwA [dB(A)] = 94,4 dB
Niepewność pomiaru	KwA, KpA [dB(A)] = 3 dB
Poziom wibracji mierzony na uchwycie	ah [m/s <sup>2</sup> ] = 5,27 m/s <sup>2</sup>
Niepewność pomiaru	K [m/s <sup>2</sup> ] = 1,5 m/s <sup>2</sup>

Uwaga: Ze względu na ciągły program rozwoju firmy HOEGERT TECHNIK, specyfikacje zawarte w niniejszym dokumencie mogą ulec zmianie bez wcześniejszego powiadomienia.

### Dostępnych jest 5 różnych kombinacji kolorów:

Opis diod LED	Zdjęcie	Stan ładowania	Model ładowarki
Czerwone światło stałe		Ładowarka jest podłączona do źródła zasilania	2A/4A/6A
Czerwone światło stałe + migające światło zielone		Bateria jest ładowana	2A/4A/6A
Czerwone światło stałe + zielone światło stałe		Bateria jest w pełni naładowana	2A/4A/6A
Migające światło czerwone		Bateria akumulatorowa jest zbyt gorąca	2A/4A/6A

Światła czerwone i zielone migają naprzemiennie		Bateria akumulatorowa jest uszkodzona	2A/4A/6A
---	---	---------------------------------------	----------

**UWAGA!** W przypadku statusu „wadliwy” należy spróbować wyjąć i ponownie włożyć akumulator do ładowarki, a następnie wykonać tę samą czynność z nowym akumulatorem. Jeśli status pozostanie taki sam, może to oznaczać, że wadliwym elementem jest ładowarka, a nie akumulator.

4. Naciśnij przycisk na akumulatorze, a następnie wysuń go z ładowarki, aby go wyjąć.

5. Odłącz ładowarkę od źródła zasilania.

### WŁĄDANIE AKUMULATORA

Naciśnij przycisk odblokowania akumulatora, a następnie włóż urządzenie z dala od akumulatora. Całkowicie wciśnij akumulator do podstawy, aż pasek przestanie być widoczny, a akumulator zostanie bezpiecznie zablokowany.

**UWAGA:** Należy używać wyłącznie oryginalnych akumulatorów o napięciu podanym na tabliczce znamionowej elektronarzędzia. Używanie innych baterii może prowadzić do obrażeń i stwarzać zagrożenie pożarem.

### Wyjmowanie akumulatora

Naciśnij przycisk akumulatora, a następnie wysuń naładowany akumulator od przodu do podstawy elektronarzędzia.

### Włączanie/wyłączanie

Aby włączyć urządzenie, przesunąć przelącznik

### Praca ze szlifierką mimośrodową

Umieść całą powierzchnię tarczy szlifierskiej na materiale. Włącz maszynę i przesuwaj ją z delikatnym naciskiem po obrabianym przedmiocie, wykonując ruchy okrężne lub poprzeczne i liniowe. Użyj gruboziarnistego ziarna do szlifowania zgrubnego i drobniejszego ziarna do szlifowania wykańczającego. Najlepszy rozmiar ziarna do danego zadania można znaleźć, przeprowadzając testy szlifowania.

**OSTRZEŻENIE:** Pyły powstające podczas użytkowania urządzenia mogą stanowić zagrożenie dla zdrowia:

1. Podczas szlifowania należy zawsze nosić okulary ochronne i maskę przeciwpyłową.
2. Wszystkie osoby pracujące ze sprzętem lub wchodzące do miejsca pracy muszą nosić maskę przeciwpyłową.
3. Jedzenie, picie i palenie w miejscu pracy jest zabronione.
4. Nie wolno używać farb zawierających ołów!

## INSTRUKCJA

### Instalacja akumulatora

Naciśnij przycisk akumulatora, a następnie włóż naładowany akumulator od przodu do podstawy elektronarzędzia. Całkowicie wciśnij akumulator do podstawy, aż niebieski pasek przestanie być widoczny, a akumulator zostanie bezpiecznie zablokowany.

**OSTRZEŻENIE:** Należy używać wyłącznie oryginalnych akumulatorów o napięciu podanym na tabliczce znamionowej elektronarzędzia. Używanie innych akumulatorów może prowadzić do obrażeń i stwarzać zagrożenie.

### Wymywanie akumulatora

Naciśnij przycisk akumulatora, a następnie wysuń naładowany akumulator od przodu do podstawy elektronarzędzia.

Przed przystąpieniem do poniższych czynności należy wyjąć baterię z urządzenia.

### Montaż worka na kurz

**OSTRZEŻENIE:** Ze względów zdrowotnych konieczne jest używanie pojemnika na pył lub systemu odsysania pyłu. W przypadku innych materiałów należy zawsze pracować z urządzeniem odsysającym pył!

Zakładanie i zdejmowanie arkusza szlifierskiego

Perforowane arkusze szlifierskie służą do odsysania pyłu. Należy zawsze upewnić się, że arkusz odpowiada perforacji w stopie szlifierskiej.

Zawsze używaj narzędzia z całą powierzchnią szlifowania pokrytą papierem ściernym

Regularnie wymieniaj arkusz ścierny. Nie używaj zużytych, podartych lub mocno zapchanych arkuszy ściernych.

Samoprzylepny arkusz można przykleić bezpośrednio do szlifowanej powierzchni. Można go również łatwo odkleić od podłoża.

Zasysanie pyłu

Regularne opróżnianie worka na kurz zapewnia optymalną wydajność zbierania kurzu.

### Konserwacja narzędzia

1. Przed przystąpieniem do jakichkolwiek prac przy urządzeniu należy wyciągnąć wtyczkę zasilania lub wyjąć akumulator.

2. Używać czystych ściereczek i łagodnego mydła do usuwania brudu, kurzu itp.

3. Nigdy nie używaj benzyny, benzenu, rozcieńczalnika, alkoholu itp. do czyszczenia narzędzi. w przeciwnym razie spowoduje to odbarwienie, deformację lub pęknięcie narzędzi.

4. Utrzymuj otwory wentylacyjne w czystości. Czyścić wszystkie części narzędzia, okresowo usuwać kurz, aby zapobiec przedostawaniu się zanieczyszczeń.

5. Wszystkie czynności serwisowe MUSZĄ być wykonywane wyłącznie przez autoryzowane centrum serwisowe HOEGERT TECHNIK. ZAWSZE należy używać wyłącznie akcesoriów HOEGERT TECHNIK zalecanych dla tego narzędzia.

**OSTRZEŻENIE:** Nie wolno dopuścić do przedostania się wody do silnika i całkowitego zanurzenia narzędzia w wodzie, co może spowodować awarię silnika i porażenie prądem.

### Rozwiązywanie problemów

Problem	Przyczyna	Rozwiązanie
Elektonarzędzie nie działa	Bateria się wyczerpała	Naładować baterię
Silnik przegrzewa się	Upewnić się, że odpowietrzniki są drożne i niezastłonięte	Udrożnić i odsłonić odpowietrzniki, nie zakrywać ich dłonią podczas obsługi elektronarzędzia

## EN HT2E269-0DS – Introduction



Read all safety rules and guidelines with comprehension before using the power tool and then follow them. Keep this manual for future reference.





### MAIN PARTS

1. Switch
2. Battery pack
3. Dust bag
4. Base
5. Battery Unlocking Button

Model	HT2E269-0DS
Voltage(V):	18V
No load speed(min-1)	12000
Sanding pad size(mm)	140x140x80
Sound power level	LpA [dB(A)] = 83,4 dB
Sound pressure level	LwA [dB(A)] = 94,4 dB
Measurement uncertainty	KwA, KpA [dB(A)] = 3 dB
Vibration level measured at the handle	ah [m/s <sup>2</sup> ] = 5,27 m/s <sup>2</sup>
Measurement uncertainty	K [m/s <sup>2</sup> ] = 1,5 m/s <sup>2</sup>

**Note:**Due to HOEGERT TECHNIK's continuing program of development,the specifications herein are subject of change without prior notice.

There are 5 different color combinations possible:

Description of LED display	Picture	Indicating status	Charger Model
Steady red light		Charger is in plugged	2A/4A/6A
Steady red light +flashing green light		Battery is charging	2A/4A/6A
Steady red light + steady green light		Battery is fully charged	2A/4A/6A
Flashing red light		Battery pack is too hot	2A/4A/6A

Red and green light flashing alternatively		Battery pack is defective	2A/4A/6A
--	---	---------------------------	----------

NOTE! In case of “defective” status, try removing and inserting the battery again into the charger, and do the same with another new battery. If the same status remains, it may be the case that the defective item is the charger and not the battery.

4. Press the button on the battery pack and then slide it off from the charger to remove it.

5. Disconnect the charger from the power supply.

### INSERTING THE BATTERY

Press the unlock button of the battery, and then insert the machine away from the battery. Push the battery completely into the base until the stripe can no longer be seen and the battery is securely locked.

NOTE: Use only original batteries with the voltage listed on the nameplate of your power tool. Using other batteries can lead to injuries and pose a fire hazard.

### Removing the Battery

Press the button of the battery, and then pull the charged battery from the front into the base of the power tool.

### Switching On/Off

To switch on the equipment, move the switch

### Working with the eccentric sander

Place the whole surface area of the sanding disk on the material. Switch on the machine and move it with gentle pressure over the workpiece, making circular or transverse and linear movements. Use a coarse grit for coarse sanding and a finer grit for finish sanding. You can find the best grit size for the job by carrying out sanding tests.

WARNING: The dusts which are formed while the equipment is being used may be a health hazard:

1. Always wear safety goggles and a dust mask during sanding work.
2. All persons who work with the equipment or enter the workplace must wear a protective dust mask.
3. Eating, drinking and smoking are prohibited at the workplace.
4. Paints containing lead are not allowed to be used!

## INSTRUCTION

### Installing the Battery

Press the button of the battery, and then insert the charged battery from the front into the base of the power tool. Push the battery completely into the base until the blue stripe can no longer be seen and the battery is securely locked

WARNING: Use only original batteries with the voltage listed on the nameplate of your power tool. Using other batteries can lead to injuries and pose a hazard.

### Removing the Battery

Press the button of the battery, and then pull the charged battery from the front into the base of the power tool.

Please remove battery from the machine before operate the following installations.

### Fitting the dust bag

WARNING: For health reasons it is imperative that you use the dust collection box or a dust extraction system. For others material, always work with the dust extraction device!

Fit and remove the sanding sheet

Perforated sanding sheets are used for dust suction. Please always make sure the sheet corresponds with perforation in sanding foot.

Always use the tool with the total sanding surface covered with sanding paper

Change the sanding sheet regularly. Do not continue to use worn, torn or heavily clogged sanding sheets.

The self-adhesive sheet can be stuck on sanding surface directly. And can be peeled away from the base simply.

### Dust suction

Empty dust bag regularly for optimal dust pick-up performance.

### Tool Maintenance

1. Before any work on the machine, pull the power plug or take out of the battery pack
2. Use clean cloths and mild soap to remove dirt, dust, etc.
3. Never use gasoline, benzene, diluent, alcohol or similar to clean tools. otherwise will cause the tools discoloration, deformation, or cracking.
4. Keep the vents clean. Clean all parts of the tool, clean dust periodically. To prevent debris from entry.
5. All service MUST only be performed by Authorize HOEGERT TECHNIK Service Center. ALWAYS use only HOEGERT TECHNIK accessories that are recommended for this tool.

**WARNING:** Do not allow the water enter the motor and the tool full immersed in the ware, which will result in motor malfunction and electric shock.

### Troubleshooting

Problem	Cause	Solution
Power tool does not work	Battery dead	Charge the battery
Engine overheats	Ensure that the vents are unobstructed	Clear and expose the vents, do not cover them with your hand when operating the power tool

## RU HT2E269-0DS – Введение



Перед использованием электроинструмента прочтите и усвойте все правила и рекомендации по технике безопасности, а затем соблюдайте их. Сохраните эту инструкцию для дальнейшего использования.

### ОСНОВНЫЕ ЧАСТИ

1. Переключатель
2. Аккумуляторный блок
3. Пылесборник
4. Опорная подушка
5. Кнопка извлечения аккумулятора

Модель	HT2E269-0DS
Напряжение (В):	18 В
Скорость без нагрузки (мин-1)	12000
Размер шлифовального диска (мм)	140x140x80
Уровень звуковой мощности	$L_pA$ [дБ(A)] = 83,4 дБ
Уровень звукового давления	$L_wA$ [дБ(A)] = 94,4 дБ
Погрешность измерения	$K_wA$ , $K_pA$ [дБ(A)] = 3 дБ
Уровень вибрации на рукоятке	$a_h$ [ $m/c^2$ ] = 5,27 $m/c^2$
Погрешность измерения	$K$ [ $m/c^2$ ] = 1,5 $m/c^2$

**Примечание:** Благодаря с продолжающейся программе развития HOEGERT TECHNIK, технические характеристики могут быть изменены без предварительного уведомления.

Возможны 5 различных цветовых комбинаций:

Описание светодиодного дисплея	Изображение	Отображение состояния	Модель зарядного устройства
Стабильный красный свет		Зарядное устройство подключено	2A/4A/6A
Стабильный красный свет + мигающий зеленый свет		Аккумулятор заряжается	2A/4A/6A
Стабильный красный свет + стабильный зеленый свет		Аккумулятор полностью заряжен	2A/4A/6A
Мигающий красный свет		Аккумулятор перегрет	2A/4A/6A

Красный и зеленый свет мигают попеременно		Аккумуляторный блок неисправен	2А/4А/6А
---	---	--------------------------------	----------

**ПРИМЕЧАНИЕ!** В случае состояния «неисправен» попробуйте извлечь и снова вставить аккумулятор в зарядное устройство, а затем проделайте то же самое с другим новым аккумулятором. Если состояние остается прежним, возможно, неисправным является зарядное устройство, а не аккумулятор.

Нажмите кнопку на аккумуляторном блоке, а затем отсоедините его от зарядного устройства, чтобы извлечь.

### **Отключите зарядное устройство от источника питания.**

#### **Установка аккумулятора**

Нажмите на кнопку извлечения аккумулятора, а затем вставьте аккумулятор в устройство. Полностью вставьте аккумулятор в основание, пока синяя полоска не исчезнет и аккумулятор не будет надежно зафиксирован.

**ПРИМЕЧАНИЕ:** Используйте только оригинальные аккумуляторы с напряжением, указанным на заводской табличке вашего электроинструмента. Использование других аккумуляторов может привести к травмам и создать опасность возгорания.

#### **Извлечение аккумулятора**

Нажмите на кнопку извлечения аккумулятора и потяните аккумулятор спереди в основании электроинструмента.

### **ВКЛЮЧЕНИЕ/ВЫКЛЮЧЕНИЕ**

Чтобы включить рабочую подсветку, нажмите на выключатель.

### **Работа с шлифовальной машиной**

Приложите шлифовальный диск к материалу всей поверхностью. Включите устройство и плавно перемещайте его по заготовке, совершая круговые, поперечные и линейные движения. Используйте крупную зернистость для грубой шлифовки и более мелкую — для завершающей. Вы можете подобрать оптимальную зернистость для работы, проведя шлифовальные пробы.

**ПРЕДУПРЕЖДЕНИЕ:** Пыль, образующаяся при использовании оборудования, может представлять опасность для здоровья:

1. Во время шлифовки всегда надевайте защитные очки и пылезащитную маску.
2. Все лица, работающие с оборудованием или находящиеся на рабочем месте, должны носить защитную маску от пыли.
3. На рабочем месте запрещено есть, пить и курить.
4. Не допускается использование красок, содержащих свинец!

## **ИНСТРУКЦИИ**

### **Установка аккумулятора**

Нажмите на кнопку извлечения аккумулятора и вставьте заряженный аккумулятор спереди в основание электроинструмента. Полностью вставьте аккумулятор в основание, пока синяя полоска не исчезнет и

аккумулятор не будет надежно зафиксирован.

**ПРЕДУПРЕЖДЕНИЕ:** Используйте только оригинальные аккумуляторы с напряжением, указанным на заводской табличке вашего электроинструмента. Использование других аккумуляторов может привести к травмам и представлять опасность.

### **Извлечение аккумулятора**

Нажмите на кнопку извлечения аккумулятора и потяните аккумулятор спереди в основании электроинструмента.

Пожалуйста, извлеките аккумулятор из инструмента перед выполнением следующих операций.

### **Установка пылесборника**

**ПРЕДУПРЕЖДЕНИЕ:** По соображениям безопасности для здоровья необходимо использовать пылесборник или систему пылеудаления. При работе с другими материалами всегда используйте устройство для удаления пыли!

### **Установка и снятие шлифовального листа**

Перфорированные шлифовальные листы используются для сбора пыли. Всегда следите за тем, чтобы лист соответствовал перфорации в шлифовальной насадке.

Всегда используйте инструмент при полной обработке поверхности шлифовальной бумагой.

Регулярно меняйте шлифовальный лист. Не используйте изношенные, порванные или сильно засоренные шлифовальные листы.

Самоклеящиеся листы можно приклеить непосредственно на шлифовальную поверхность. Их можно просто отклеить от основания.

### **Сбор пыли**

Регулярно опорожняйте пылесборник для оптимального сбора пыли.

### **Обслуживание инструмента**

1. Перед началом любых работ с машиной выньте вилку из розетки или извлеките аккумулятор.
2. Для удаления грязи, пыли и т.д. используйте чистую ткань и мягкое мыло.
3. Никогда не используйте для очистки инструментов бензин, бензол, разбавитель, спирт или другие подобные вещества. Это приведет к обесцвечиванию, деформации или образованию трещин на инструменте.
4. Следите за чистотой вентиляционных отверстий. Очищайте все части инструмента и периодически удаляйте пыль во избежание попадания мусора.
5. Все сервисные работы ДОЛЖНЫ выполняться только в авторизованном сервисном центре HOEGERT TECHNIK. ВСЕГДА используйте только те аксессуары HOEGERT TECHNIK, которые рекомендованы для данного инструмента.

**ПРЕДУПРЕЖДЕНИЕ:** Не допускайте попадания воды в двигатель или погружения инструмента в воду. Это приведет к неисправности двигателя и поражению электрическим током.

## Решение проблем

Проблема	Причина	Решение
Электроинструмент не работает	Аккумулятор разряжен	Зарядите аккумулятор
Двигатель перегревается	Убедитесь, что вентиляционные отверстия не заблокированы и не перекрыты	Разблокируйте и откройте вентиляционные отверстия, не закрывайте их рукой при работе с электроинструментом

## DE HT2E269-ODS – Einleitung



Alle Sicherheitsvorschriften und -richtlinien müssen vor der Benutzung des Elektrowerkzeugs aufmerksam gelesen und befolgt werden. Bewahren Sie diese Anleitung zum späteren Nachschlagen auf.

### HAUPTBESTANDTEILE

1. Schalter
2. Batteriepack
3. Staubbeutel
4. Basis
5. Entriegelungstaste der Batterie

Modell	HT2E269-ODS
Spannung (V):	18V
Leerlaufdrehzahl (min-1)	12000
Größe der Schleifplatte (mm)	140x140x80
Schallleistungspegel	LpA [dB(A)] = 83,4 dB
Schalldruckpegel	LwA [dB(A)] = 94,4 dB
Messunsicherheit	KwA, KpA [dB(A)] = 3 dB
Vibrationspegel gemessen am Griff	ah [m/s <sup>2</sup> ] = 5,27 m/s <sup>2</sup>
Messunsicherheit	K [m/s <sup>2</sup> ] = 1,5 m/s <sup>2</sup>

**Anmerkung:** Aufgrund des fortlaufenden Entwicklungsprogramms von HOEGERT TECHNIK können die hierin enthaltenen Spezifikationen ohne vorherige Ankündigung geändert werden.

Es sind 5 verschiedene Farbkombinationen möglich:

Beschreibung der LED-Anzeige	Bild	Zustandsanzeige	Ladegerät Modell
Rotes Dauerlicht		Ladegerät ist eingesteckt	2A/4A/6A
Rotes Dauerlicht + grünes Blinklicht		Die Batterie wird geladen	2A/4A/6A
Rotes Dauerlicht + grünes Dauerlicht		Die Batterie ist vollständig aufgeladen	2A/4A/6A
Rotes Blinklicht		Batteriepack ist zu heiß	2A/4A/6A

Rotes und grünes Licht, abwechselnd blinkend		Das Batteriepack ist defekt	2A/4A/6A
--	---	-----------------------------	----------

**ANMERKUNG!** Im Falle des Status „Defekt“ versuchen Sie, die Batterie herauszunehmen und erneut in das Ladegerät einzulegen, und machen Sie dasselbe mit einer anderen neuen Batterie. Bleibt derselbe Zustand bestehen, dann kann es sein, dass das Ladegerät und nicht die Batterie defekt ist.

Drücken Sie die Taste an der Batterie und schieben Sie sie dann aus dem Ladegerät, um sie zu entfernen.

### **Trennen Sie das Ladegerät vom Stromnetz.**

#### **Einsetzen der Batterie**

Drücken Sie die Entriegelungstaste der Batterie und schieben Sie das Gerät dann von der Batterie weg. Schieben Sie die Batterie vollständig in den Sockel, bis der Streifen nicht mehr zu sehen ist und die Batterie sicher verriegelt ist.

ANMERKUNG: Verwenden Sie nur Originalbatterien mit der auf dem Typenschild Ihres Elektrowerkzeugs angegebenen Spannung. Die Verwendung anderer Batterien kann zu Verletzungen führen und stellt eine Brandgefahr dar.

#### **Entfernen der Batterie**

Drücken Sie den Knopf der Batterie und ziehen Sie die aufgeladene Batterie von vorne in den Sockel des Elektrowerkzeugs.

## **EIN/AUSSCHALTEN**

### **Um das Gerät einzuschalten, bewegen Sie den Schalter.**

#### **Arbeiten mit dem Schleifer**

Legen Sie die gesamte Fläche der Schleifscheibe auf das Material. Schalten Sie die Maschine ein und bewegen Sie sie mit leichtem Druck über das Werkstück, wobei Sie kreisförmige oder transversale und lineare Bewegungen ausführen. Verwenden Sie eine grobe Körnung für Grobschliff und eine feinere Körnung für Feinschliff. Sie können die beste Korngröße für die jeweilige Aufgabe durch Schleifversuche ermitteln.

WARNUNG: Der bei der Verwendung des Geräts entstehende Staub kann gesundheitsschädlich sein:

1. Tragen Sie beim Schleifen immer eine Schutzbrille und eine Staubmaske.
2. Alle Personen, die mit dem Gerät arbeiten oder den Arbeitsplatz betreten, müssen eine Staubschutzmaske tragen.
3. Essen, Trinken und Rauchen sind am Arbeitsplatz verboten.
4. Es dürfen keine bleihaltigen Farben verwendet werden!

## **Anweisungen**

#### **Einsetzen der Batterie**

Drücken Sie den Knopf der Batterie und stecken Sie die aufgeladene Batterie von vorne in den Sockel des Elek-

trowerkzeugs. Die Batterie vollständig in den Sockel einschieben, bis der blaue Streifen nicht mehr zu sehen ist und die Batterie sicher verriegelt ist.

**WARNUNG:** Verwenden Sie nur Originalbatterien mit der auf dem Typenschild Ihres Elektrowerkzeugs angegebenen Spannung. Die Verwendung anderer Batterien kann zu Verletzungen führen und eine Gefahr darstellen.

### **Entfernen der Batterie**

Drücken Sie den Knopf der Batterie und ziehen Sie die aufgeladene Batterie von vorne in den Sockel des Elektrowerkzeugs.

Bitte entfernen Sie die Batterie aus dem Gerät, bevor Sie die folgenden Handlungen vornehmen.

### **Anbringen des Staubbeutels**

**WARNUNG:** Aus gesundheitlichen Gründen ist die Verwendung einer Staubauffangbox oder einer Absaugvorrichtung unumgänglich. Bei anderen Materialien immer mit Absaugvorrichtung arbeiten!

### **Anbringen und Entfernen des Schleifblatts**

Für die Staubabsaugung werden gelochte Schleifblätter verwendet. Bitte achten Sie immer darauf, dass das Blatt mit der Perforation im Schleiffuß übereinstimmt.

Verwenden Sie das Werkzeug immer so, dass die gesamte Schleiffläche mit Schleifpapier bedeckt ist.

Wechseln Sie das Schleifblatt regelmäßig. Verwenden Sie keine abgenutzten, zerrissenen oder stark verschmutzten Schleifblätter.

Selbstklebende Blätter können direkt auf die zu schleifende Oberfläche geklebt werden. Sie lassen sich leicht von der Basis abziehen.

### **Staub absaugen**

Leeren Sie den Staubbeutel regelmäßig, um eine optimale Staubaufnahme zu gewährleisten.

### **Werkzeugwartung**

1. Vor allen Arbeiten an der Maschine den Netzstecker ziehen oder den Akku herausnehmen
2. Saubere Tücher und milde Seife verwenden, um Schmutz, Staub usw. zu entfernen.
3. Zum Reinigen von Werkzeugen niemals Benzin, Benzol, Verdünnungsmittel, Alkohol oder Ähnliches verwenden. Diese Produkte führen zu einer Verfärbung, Verformung oder Rissbildung
4. Halten Sie die Lüftungsöffnungen sauber. Alle Teile des Werkzeugs reinigen und regelmäßig den Staub entfernen. Um das Eindringen von Schmutz zu verhindern.
5. Alle Servicearbeiten DÜRFEN NUR von einem autorisierten HOEGERT TECHNIK Service Center durchgeführt werden. Verwenden Sie IMMER nur das von HOEGERT TECHNIK für dieses Gerät empfohlene Zubehör.

**WARNUNG:** Achten Sie darauf, dass kein Wasser in den Motor eindringt und das Gerät nicht in Wasser getaucht wird. Dies führt zu einer Fehlfunktion des Motors und zu Stromschlag.

## Lösung von Problemen

<b>Problem</b>	<b>Ursache</b>	<b>Lösung</b>
Elektrowerkzeug funktioniert nicht	Batterie leer	Laden Sie die Batterie auf
Motor überhitzt	Stellen Sie sicher, dass die Entlüftungsöffnungen ungehindert und ungehindert geöffnet werden können	Entlüftungsöffnungen freigeben und freilegen, nicht mit der Hand abdecken, wenn Sie das Elektrowerkzeug bedienen

## UA HT2E269-0DS – Вступ



Перед використанням електроінструменту уважно прочитайте всі правила та інструкції з техніки безпеки, а потім дотримуйтесь їх. Зберігайте цю інструкцію для подальшого використання.

### ОСНОВНІ ЧАСТИНИ

1. Вимикач
2. Акумуляторний блок
3. Пилозбірник
4. Опорна подушка
5. Кнопка вилучення акумулятора

Модель	HT2E269-0DS
Напруга (В):	18 В
Швидкість без навантаження (хв-1)	12000
Розмір шліфувального диска (мм)	140x140x80
Рівень звукової потужності	LpA [дБ(A)] = 83,4 дБ
Рівень звукового тиску	LwA [дБ(A)] = 94,4 дБ
Похибка вимірювання	KwA, KpA [дБ(A)] = 3 дБ
Рівень вібрації на ручці	ah [м/с <sup>2</sup> ] = 5,27 м/с <sup>2</sup>
Похибка вимірювання	K [м/с <sup>2</sup> ] = 1,5 м/с <sup>2</sup>

**ПРИМІТКА:** У зв'язку з постійною програмою розвитку компанії HOEGERT TECHNIK, технічні характеристики можуть бути змінені без попереднього повідомлення.

Можливі 5 різних комбінацій кольорів:

Опис світлодіодного дисплея	Зображення	Відображення статусу	Модель зарядного пристрою
Постійне червоне світло		Зарядний пристрій підключено до мережі	2A/4A/6A
Постійне червоне світло + миготливе зелене світло		Акумулятор заряджається	2A/4A/6A
Постійне червоне світло + постійне зелене світло		Акумулятор повністю заряджений	2A/4A/6A
Блимає червоне світло		Акумулятор перегрітий	2A/4A/6A

Червоне та зелене світло блимає по черзі		Акумулятор несправний	2А/4А/6А
--	---	-----------------------	----------

**УВАГА!** У випадку «несправності» спробуйте вийняти і знову вставити акумулятор в зарядний пристрій, а також зробити те ж саме з іншим новим акумулятором. Якщо стан залишається незмінним, можливо, дефектним елементом є зарядний пристрій, а не акумулятор.

Натисніть кнопку на батарейному блоці, а потім посуňte його від зарядного пристрою, щоб вийняти його.

Від'єднайте зарядний пристрій від джерела живлення.

### Встановлення акумулятора

Натисніть кнопку вилучення акумулятора, а потім вставте акумулятор у пристрій. Повністю вставте батарею в основу так, щоб смужку більше не було видно, а батарея була надійно зафіксована.

**ПРИМІТКА:** Використовуйте тільки оригінальні акумулятори з напругою, вказаною на заводській таблиці електроінструмента. Використання інших елементів живлення може призвести до травм і створити небезпеку пожежі.

### Виймання акумулятора

Натисніть на кнопку вилучення акумулятора, а потім потягніть заряджений акумулятор спереду в основі електроінструмента.

## ВМИКАННЯ/ВИМИКАННЯ

**Щоб увімкнути підсвітку робочої зони, натисніть на вимикач.**

### Робота зі шліфувальною машиною

Прикладіть шліфувальний диск до матеріалу всією поверхнею. Увімкніть пристрій і плавно переміщайте його по заготовці, здійснюючи кругові, поперечні та лінійні рухи. Використовуйте велику зернистість для грубого шліфування і більш дрібну - для завершального. Ви можете підібрати оптимальну зернистість для роботи, провівши шліфувальні проби.

**ПОПЕРЕДЖЕННЯ:** Пил, що утворюється під час використання обладнання, може становити небезпеку для здоров'я:

1. Під час шліфування завжди надягайте захисні окуляри та пилозахисну маску.
2. Усі особи, які працюють з обладнанням або перебувають на робочому місці, повинні носити захисну маску від пилу.
3. На робочому місці заборонено їсти, пити та палити.
4. Не допускається використання фарб, що містять свинець!

## ІНСТРУКЦІЯ

### Встановлення акумулятора

Натисніть на кнопку вилучення акумулятора, а потім потягніть заряджений акумулятор спереду в основі електроінструмента. Повністю вставте акумулятор в основу, доки блакитна смужка не зникне і акумулятор не буде надійно зафіксовано.

**ПОПЕРЕДЖЕННЯ:** Використовуйте тільки оригінальні акумулятори з напругою, вказаною на заводській таблиці електроінструмента. Використання інших елементів живлення може призвести до травм і становити небезпеку.

### **Виймання акумулятора**

Натисніть на кнопку вилучення акумулятора, а потім потягніть заряджений акумулятор спереду в основі електроінструмента.

Вийміть акумулятор з інструмента перед виконанням наступних дій.

### **Встановлення пилозбірника**

**ПОПЕРЕДЖЕННЯ:** З міркувань безпеки для здоров'я необхідно використовувати пилозбірник або систему пиловидалення. Під час роботи з іншими матеріалами завжди використовуйте пристрій для видалення пилу!

### **Встановлення та зняття шліфувального листа**

Перфоровані шліфувальні листи використовуються для збирання пилу. Завжди стежте за тим, щоб лист відповідав перфорації в шліфувальній насадці.

Завжди використовуйте інструмент при повній обробці поверхні шліфувальним папером.

Регулярно змінюйте шліфувальний лист. Не продовжуйте використовувати зношені, порвані або сильно засмічені шліфувальні листи.

Самоклеїні листи можна приклеїти безпосередньо на шліфувальну поверхню. Їх можна просто відклеїти від основи.

### **Збирання пилу**

Регулярно спорожняйте пилозбірник для оптимального збирання пилу.

### **Обслуговування інструмента**

1. Перед початком будь-яких робіт з машиною вийміть вилку з розетки або витягніть акумуляторний блок.
2. Для видалення бруду, пилу тощо використовуйте чисту тканину і м'яке мило.
3. Ніколи не використовуйте для очищення інструментів бензин, бензол, розчинник, спирт або інші подібні речовини. Це призведе до знебарвлення, деформації або утворення тріщин на інструменті.
4. Слідкуйте за чистотою вентиляційних отворів. Очищайте всі частини інструмента і періодично видаляйте пил, щоб уникнути потрапляння сміття.
5. Будь-які сервісні роботи **ПОВИННІ** виконуватися тільки в авторизованому сервісному центрі HOEGERT TECHNIK. **ЗАВЖДИ** використовуйте тільки ті аксесуари HOEGERT TECHNIK, які рекомендовані для цього інструмента.

**ПОПЕРЕДЖЕННЯ:** Не допускайте потрапляння води в двигун або занурення інструмента у воду. Це призведе до несправності двигуна та ураження електричним струмом.

## Вирішення проблем

Проблема	Причина	Вирішення
Електроінструмент не працює	Акумулятор розрядився	Зарядіть акумулятор
Двигун перегрівається	Переконайтеся, що вентиляційні отвори вільні і не закриті	Перекрийте і розблокуйте вентиляційні отвори, не закривайте їх рукою під час роботи з інструментом

## CS HT2E269-0DS – Úvod.



Před použitím elektrického nářadí je třeba si s porozuměním přečíst všechna bezpečnostní pravidla a pokyny a poté je dodržovat. Tyto pokyny si uschovejte pro budoucí použití.

### HLAVNÍ ČÁSTI

1. Přepínač
2. Bateriový blok
3. Prachový sáček
4. Základna
5. Tlačítko pro uvolnění akumulátoru

Model	HT2E269-0DS
Napětí (V):	18V
Otáčky naprázdno (min-1)	12000
Velikost brusného kotouče (mm)	140x140x80
Hladina akustického výkonu	LpA [dB(A)] = 83,4 dB
Hladina akustického tlaku	LwA [dB(A)] = 94,4 dB
Nejistota měření	KwA, KpA [dB(A)] = 3 dB
Úroveň vibrací měřená na rukojeti	ah [m/s <sup>2</sup> ] = 5,27 m/s <sup>2</sup>
Nejistota měření	K [m/s <sup>2</sup> ] = 1,5 m/s <sup>2</sup>

**Poznámka:** Vzhledem k pokračujícímu vývojovému programu společnosti HOEGERT TECHNIK se specifikace obsažené v tomto dokumentu mohou změnit bez předchozího upozornění.

**K dispozici je 5 různých barevných kombinací:**

Popis LED displeje	Obrázek	Indikace stavu	Model nabíječky
Nepřetržitě červené světlo		Nabíječka je připojena k síti	2A/4A/6A
Nepřetržitě červené světlo + blikající zelené světlo		Akumulátor se nabíjí	2A/4A/6A
Nepřetržitě červené světlo + nepřetržitě zelené světlo		Akumulátor je plně nabitý	2A/4A/6A
Blikající červené světlo		Akumulátor je příliš horký	2A/4A/6A
Střídavě blikající červené a zelené světlo		Akumulátor je vadný	2A/4A/6A

**POZNÁMKA!** V případě „vadného“ stavu zkuste akumulátor vyjmout a znovu vložit do nabíječky a totéž proveďte s jiným novým akumulátorem. Pokud se stav nezmění, může být vadná nabíječka, a nikoli akumulátor. Stiskněte tlačítko na akumulátoru a poté jej vysunutím z nabíječky vyjměte. Odpojte nabíječku od zdroje napájení.

## VLOŽENÍ AKUMULÁTORU

Stiskněte tlačítko odpojení akumulátoru a poté vložte zařízení směrem od akumulátoru. Akumulátor úplně zatlačte do základny, dokud nebude vidět proužek a akumulátor bude řádně zajištěn.

**POZNÁMKA:** Používejte pouze originální akumulátory s napětím uvedeným na výrobním štítku elektrického nářadí. Používání jiných akumulátorů může způsobit zranění a představovat nebezpečí požáru.

## Demontáž akumulátoru

Stiskněte tlačítko akumulátoru a poté nabitý akumulátor vytáhněte z přední části základny elektrického nářadí.

## ZAPNUTÍ/VYPNUTÍ

### Zařízení zapnete posunutím vypínače.

Práce s excentrickou bruskou

Přiložte brusný kotouč celou plochou k materiálu. Zapněte zařízení a pohybujte jím mírným tlakem po obrobku, přičemž provádějte kruhové nebo příčné a lineární pohyby. Pro hrubé broušení použijte hrubší zrnitost a pro finální broušení jemnější zrnitost. Nejvhodnější zrnitost pro danou práci zjistíte zkušebními broušeními.

**VAROVÁNÍ:** Prach, který se tvoří při používání zařízení, může být zdraví nebezpečný:

1. Při broušení vždy používejte ochranné brýle a masku proti prachu.
2. Všechny osoby, které pracují se zařízením nebo vstupují na pracoviště, musí nosit ochrannou masku proti prachu.
3. Na pracovišti je zakázáno jíst, pít a kouřit.
4. Barvy obsahující olovo se nesmí brousit!

## POKYNY

### Instalace akumulátoru

Stiskněte tlačítko akumulátoru a poté zepředu vložte nabitý akumulátor do základny elektrického nářadí. Akumulátor úplně zatlačte do základny, dokud nebude vidět modrý proužek a akumulátor bude řádně zajištěn.

**VAROVÁNÍ:** Používejte pouze originální akumulátory s napětím uvedeným na výrobním štítku elektrického nářadí. Používání jiných akumulátorů může způsobit zranění a představovat nebezpečí.

### Demontáž akumulátoru

Stiskněte tlačítko akumulátoru a poté nabitý akumulátor vytáhněte z přední části základny elektrického nářadí. Před prováděním následujících instalací demontujte ze zařízení akumulátor.

### Nasazení prachového sáčku

**VAROVÁNÍ:** Ze zdravotních důvodů je bezpodmínečně nutné používat sběrnou nádobu na prach nebo systém odsávání prachu. U ostatních materiálů vždy pracujte se zařízením na odsávání prachu!

### Nasazení a sejmutí brusného kotouče.

K odsávání prachu se používají perforované brusné kotouče. Vždy dbejte na to, aby kotouč odpovídal perforaci v unašeči.

Nářadí vždy používejte s celou plochou unašeče pokrytou brusným kotoučem.

Brusný kotouč pravidelně vyměňujte. Nepoužívejte dále opotřebované, potrhané nebo silně zanesené brusné kotouče.

Samolepicí fólii lze nalepit přímo na povrch unašeče. A lze ji jednoduše odlepit od podkladu.

Odsávání prachu

Pravidelně vyprazdňujte sáček na prach, aby mělo odsávání prachu optimální výkon.

### Údržba nářadí

1. Před jakoukoli prací na stroji vytáhněte zástrčku ze zásuvky nebo vyjměte akumulátor.
2. K odstranění nečistot, prachu apod. použijte čisté utěrky a jemné mýdlo.
3. K čištění nářadí nikdy nepoužívejte benzín, benzen, ředidlo, alkohol nebo podobné látky. Způsobí změnu barvy, deformaci nebo praskání nářadí.
4. Udržujte větrací otvory čisté. Čistěte všechny části nářadí, pravidelně odstraňujte prach. Aby se zabránilo vniknutí nečistot.
5. Veškerý servis MUSÍ provádět pouze autorizované servisní středisko společnosti HOEGERT TECHNIK. VŽDY používejte pouze příslušenství od společnosti HOEGERT TECHNIK, které je pro toto nářadí doporučeno.

**VAROVÁNÍ:** Dbejte na to, aby se do motoru nedostala voda a aby nářadí nebylo nikdy celé ponořeno ve vodě, mohlo by dojít k poruše motoru a úrazu elektrickým proudem.

### Řešení problémů

Problém	Příčina	Řešení
Elektrické nářadí nefunguje	Vybitá baterie	Nabijte baterii
Motor se přehřívá	Ujistěte se, že větrací otvory jsou volné a bez nezakryté	Odblokujte a odkryjte větrací otvory, při práci s elektrickým nářadím je nezakrývejte rukou

## SK HT2E269-0DS – Úvod.



Pred použitím elektrického náradia je potrebné prečítať si všetky bezpečnostné pravidlá a pokyny a potom ich dodržiavať. Tieto pokyny si uschovajte pre budúce použitie.

### HLAVNÉ ČASTI

1. Prepínač
2. Akumulátor
3. Vrecko na prach
4. Základňa
5. Tlačidlo na uvoľnenie akumulátora

Model	HT2E269-0DS
Napätie (V):	18V
Otáčky bez zaťaženia (min-1)	12000
Veľkosť brúsneho kotúča (mm)	140x140x80
Hladina akustického výkonu	LpA [dB(A)] = 83,4 dB
Hladina akustického tlaku	LwA [dB(A)] = 94,4 dB
Neistota merania	KwA, KpA [dB(A)] = 3 dB
Úroveň vibrácií meraná na rukoväti	ah [m/s <sup>2</sup> ] = 5,27 m/s <sup>2</sup>
Neistota merania	K [m/s <sup>2</sup> ] = 1,5 m/s <sup>2</sup>

**Upozornenie:** Vzhľadom na nepretržitý program vývoja spoločnosti HOEGERT TECHNIK sa špecifikácie uvedené v tomto dokumente môžu zmeniť bez predchádzajúceho upozornenia.

K dispozícii je 5 rôznych farebných kombinácií:

Opis LED displeja	Obrázok	Indikácia stavu	Model nabíjačky
Nepretržité červené svetlo		Nabíjačka je zapojená	2A/4A/6A
Nepretržité červené svetlo + blikajúce zelené svetlo		Akumulátor sa nabíja	2A/4A/6A
Nepretržité červené svetlo + nepretržité zelené svetlo		Akumulátor je plne nabitý	2A/4A/6A
Blikajúce červené svetlo		Akumulátor je príliš horúci	2A/4A/6A
Striedavo bliká červené a zelené svetlo		Akumulátor je poškodený	2A/4A/6A

**POZNÁMKA!** V prípade „chybného“ stavu skúste akumulátor vybrať a znovu vložiť do nabíjačky a to isté urobte s iným novým akumulátorom. Ak sa stav nezmení, je možné, že chybná je nabíjačka, a nie akumulátor.

Stlačte tlačidlo na akumulátore a potom ho vysuňte z nabíjačky, aby ste ho vybrali.

Odpojte nabíjačku od zdroja napájania.

### **VLOŽENIE AKUMULÁTORA**

Stlačte tlačidlo odpojenia akumulátora a potom vložte zariadenie smerom od akumulátora. Akumulátor úplne zatlačte do základne, až kým už nebude vidieť prúžok a akumulátor bude riadne zaistený.

**POZNÁMKA:** Používajte iba originálne akumulátory s napätím uvedeným na výrobnom štítku elektrického náradia. Používanie iných akumulátorov môže spôsobiť zranenia a predstavovať nebezpečenstvo požiaru.

### **Demontáž akumulátora**

Stlačte tlačidlo akumulátora a potom nabitý akumulátor vytiahnite z prednej časti základne elektrického náradia.

### **ZAPNUTIE/VYPNUTIE**

#### **Zariadenie zapnete posunutím vypínača.**

#### **Práca s excentrickou brúskou**

Položte celú plochu brúsneho kotúča na materiál. Zapnite zariadenie a pohybujte ním miernym tlakom po obrobnku, pričom vykonávajte kruhové alebo priečne a lineárne pohyby. Na hrubé brúsenie použite hrubšiu zrnitosť a na finálne brúsenie jemnejšiu zrnitosť. Najvhodnejšiu zrnitosť pre danú prácu zistíte skúšobným brúsením.

**VAROVANIE:** Prach, ktorý vzniká pri používaní zariadenia, môže byť zdraviu nebezpečný:

1. Počas brúsenia vždy používajte ochranné okuliare a masku proti prachu.
2. Všetky osoby, ktoré pracujú so zariadením alebo vstupujú na pracovisko, musia nosiť ochrannú masku proti prachu.
3. Na pracovisku je zakázané jesť, piť a fajčiť.
4. Farby obsahujúce olovo sa nesmú brúsiť!

### **POKYNY**

#### **Inštalácia akumulátora**

Stlačte tlačidlo akumulátora a potom spredu vložte nabitý akumulátor do základne elektrického náradia. Akumulátor úplne zatlačte do základne, až kým už nebude vidieť modrý prúžok a akumulátor bude riadne zaistený.

**VAROVANIE:** Používajte iba originálne akumulátory s napätím uvedeným na výrobnom štítku elektrického náradia. Používanie iných akumulátorov môže spôsobiť zranenia a predstavovať nebezpečenstvo.

#### **Demontáž akumulátora**

Stlačte tlačidlo akumulátora a potom nabitý akumulátor vytiahnite z prednej časti základne elektrického náradia.

Pred vykonávaním nasledujúcich inštalácií demontujte zo zariadenia akumulátor.

## Nasadenie prachového vrečka

**VAROVANIE:** Zo zdravotných dôvodov je bezpodmienečne nutné používať zbernú nádobu na prach alebo systém odsávania prachu. Pri ostatných materiáloch vždy pracujte so zariadením na odsávanie prachu!

## Nasadenie a demontáž brúsneho kotúča.

Na odsávanie prachu sa používajú perforované brúsne kotúče. Vždy dbajte na to, aby kotúč zodpovedal perforácii unášača.

Náradie vždy používajte s celou plochou unášača pokrytou brúsnym kotúčom.

Brúsny kotúč pravidelne vymieňajte. Nepoužívajte ďalej opotrebované, potrhané alebo výrazne zanesené brúsne kotúče.

Samolepiacu fóliu je možné nalepiť priamo na povrch unášača. A dá sa jednoducho odlepiť od podkladu.

## Odsávanie prachu

Pravidelne vyprázdňujte vrečko na prach, aby malo odsávanie prachu optimálny výkon.

## Údržba nástrojov

1. Pred akoukoľvek prácou na stroji vyťahnite zástrčku zo zásuvky alebo vyberte akumulátor.
2. Na odstránenie nečistôt, prachu atď. použite čisté utierky a jemné mydlo.
3. Na čistenie náradia nikdy nepoužívajte benzín, benzén, riedidlo, alkohol alebo podobné látky. To spôsobí zmenu farby, deformáciu alebo praskanie.
4. Otvory udržiavajte čisté. Čistite všetky časti nástroja, pravidelne čistite prach. Aby sa zabránilo vniknutiu nečistôt.
5. Všetky servisné úkony MUSÍ vykonávať iba autorizované servisné stredisko spoločnosti HOEGERT TECHNIK. VŽDY používajte iba príslušenstvo od spoločnosti HOEGERT TECHNIK, ktoré je pre toto náradie odporúčané.

**VAROVANIE:** Dbajte na to, aby sa do motora nedostala voda a aby náradie nebolo nikdy celé ponorené vo vode, mohlo by dôjsť k poruche motora a úrazu elektrickým prúdom.

## Riešenie problémov

Problém	Príčina	Riešenie
Elektrické náradie nefunguje	Vybitá batéria	Nabijte batériu
Motor sa prehrieva	Uistite sa, že vetracie otvory sú priechodné a nezakryté	Odblokujte a odkryte vetracie otvory, pri práci s elektrickým náradím ich nezakrývajte rukou

## FR HT2E269-ODS – Introduction



Toutes les règles et consignes de sécurité doivent être lues et comprises avant d'utiliser l'outil électrique et doivent être respectées. Conservez la notice pour toute référence ultérieure.

### PIÈCES PRINCIPALES

1. Interrupteur
2. Bloc batterie
3. Sac à poussière
4. Base
5. Bouton de déverrouillage de la batterie

Modèle	HT2E269-ODS
Voltage (V) :	18V
Vitesse à vide (min-1)	12000
Taille du patin de ponçage (mm)	140x140x80
Niveau de puissance acoustique	LpA [dB(A)] = 83,4 dB
Niveau de pression acoustique	LwA [dB(A)] = 94,4 dB
Incertitude des mesures	KwA, KpA [dB(A)] = 3 dB
Niveau de vibration mesuré au niveau de la poignée	ah [m/s <sup>2</sup> ] = 5,27 m/s <sup>2</sup>
Incertitude des mesures	K [m/s <sup>2</sup> ] = 1,5 m/s <sup>2</sup>

Remarque : En raison du programme de développement continu de HOEGERT TECHNIK, les spécifications contenues dans le présent document peuvent être modifiées sans préavis.

### Il y a 5 combinaisons de couleurs possibles :

Description de l'affichage LED	Photo	Indique le statut	Modèle de chargeur
Lumière rouge fixe		Le chargeur est branché	2A/4A/6A
Lumière rouge fixe + lumière verte clignotante		La batterie est en charge	2A/4A/6A
Lumière rouge fixe + lumière verte fixe		La batterie est complètement chargée	2A/4A/6A
Lumière rouge clignotante		Le bloc batterie est trop chaud	2A/4A/6A

La lumière rouge et la lumière verte clignotent en alternance		Le bloc batterie est défectueux	2A/4A/6A
---	---	---------------------------------	----------

**REMARQUE :** Dans le cas de statut « défectueux », essayez de retirer et d’insérer à nouveau la batterie dans le chargeur, et de faire de même avec une autre batterie neuve. Si le même statut persiste, il se peut que l’élément défectueux soit le chargeur et non la batterie.

Appuyez sur le bouton du bloc batterie, puis faites-le glisser du chargeur pour le retirer.

Déconnectez le chargeur de l’alimentation électrique.

## INSERTION DE LA BATTERIE

Appuyez sur le bouton de déverrouillage de la batterie, puis insérez la batterie dans la machine. Poussez la batterie à fond dans la base jusqu’à ce que la bande ne soit plus visible et que la batterie soit bien verrouillée.

NOTE : N’utilisez que des batteries d’origine dont la tension est indiquée sur la plaque signalétique de votre outil électrique. L’utilisation d’autres batteries peut engendrer des blessures et présenter un risque d’incendie.

## Retrait de la batterie

Appuyez sur le bouton de la batterie, puis tirez la batterie chargée par l’avant dans la base de l’outil électrique.

## ACTIVATION/DÉSACTIVATION

**Pour allumer l’équipement, appuyez sur l’interrupteur.**

### Travailler avec la ponceuse excentrique

Placez toute la surface du disque de ponçage sur le matériau. Mettez la machine en marche et déplacez-la en exerçant une légère pression sur la pièce, en effectuant des mouvements circulaires ou transversaux et linéaires. Utilisez un gros grain pour le ponçage grossier et un grain plus fin pour le ponçage de finition. Vous pouvez déterminer la granulométrie la mieux adaptée à votre travail en effectuant des essais de ponçage.

AVERTISSEMENT : Les poussières qui se forment lors de l’utilisation de l’équipement peuvent présenter un risque pour la santé :

1. Portez toujours des lunettes de sécurité et un masque anti-poussière pendant les travaux de ponçage.
2. Toutes les personnes qui travaillent avec l’équipement ou qui pénètrent sur le lieu de travail doivent porter un masque de protection contre les poussières.
3. Il est interdit de manger, de boire et de fumer sur le lieu de travail.
4. L’utilisation de peintures contenant du plomb est interdite !

## Instructions

### Installation de la batterie

Appuyez sur le bouton de la batterie, puis insérez la batterie chargée par l’avant dans la base de l’outil électrique. Poussez la batterie à fond dans la base jusqu’à ce que la bande bleue ne soit plus visible et que la batterie soit bien verrouillée.

**AVERTISSEMENT :** N’utilisez que des batteries d’origine dont la tension est indiquée sur la plaque signalétique de votre outil électrique. L’utilisation d’autres batteries peut engendrer des blessures et constituer un danger.

### Retrait de la batterie

Appuyez sur le bouton de la batterie, puis tirez la batterie chargée par l'avant dans la base de l'outil électrique. Veuillez retirer la batterie de l'appareil avant de procéder aux installations suivantes.

### Mise en place du sac à poussière

**AVERTISSEMENT :** Pour des raisons de santé, il est impératif d'utiliser la boîte de collecte des poussières ou un système d'extraction des poussières. Pour les autres matériaux, toujours travailler avec le dispositif d'extraction des poussières !

### Mise en place et retrait de la feuille abrasive.

Des feuilles abrasives perforées sont utilisées pour l'aspiration des poussières. Veuillez toujours à ce que la feuille corresponde à la perforation du pied de ponçage.

Utilisez toujours l'outil avec la totalité de la surface de ponçage recouverte de papier abrasif.

Changez régulièrement la feuille abrasive. Ne continuez pas à utiliser des feuilles abrasives usées, déchirées ou très encrassées.

La feuille autocollante peut être collée directement sur la surface de ponçage. Et peut être facilement détachée de la base.

Aspiration des poussières

Videz régulièrement le sac à poussière pour optimiser le ramassage de la poussière.

### Maintenance des outils

1. Avant toute intervention sur la machine, débranchez la fiche d'alimentation ou retirez la batterie.
2. Utilisez des chiffons propres et du savon doux pour enlever la saleté, la poussière, etc.
3. N'utilisez jamais d'essence, de benzène, de diluant, d'alcool ou d'autres produits similaires pour nettoyer les outils. Cela entraînera une décoloration, une déformation ou une fissuration.
4. Maintenez les bouches d'aération propres. Nettoyez toutes les parties de l'outil, dépoussiérez périodiquement. Pour empêcher l'entrée de débris.
5. Tous les services DOIVENT être effectués uniquement par un centre de service HOEGERT TECHNIK agréé. Utilisez TOUJOURS les accessoires HOEGERT TECHNIK recommandés pour cet outil.

**AVERTISSEMENT :** Ne laissez pas l'eau pénétrer dans le moteur et l'outil complètement immergé dans l'eau, ce qui entraînerait un dysfonctionnement du moteur et un choc électrique.

### Dépannage

Problème	Cause	Solution
L'outil électrique ne fonctionne pas	Batterie déchargée	Charger la batterie
Surchauffe du moteur	Assurez-vous que les bouches d'aération sont dégagées	Débloquer et dégager les bouches d'aération, ne pas les couvrir avec la main lors de l'utilisation de l'outil électrique

## ES HT2E269-0DS – Introducción



Lea y comprenda todas las normas y directrices de seguridad antes de utilizar la herramienta eléctrica y luego sígalas. Conserve estas instrucciones para futuras consultas.

### PIEZAS PRINCIPALES

1. Interruptor
2. Batería
3. Bolsa de polvo
4. Base
5. Botón de desbloqueo de la batería

Modelo	HT2E269-0DS
Tensión (V):	18V
Velocidad en vacío (min <sup>-1</sup> )	12000
Tamaño del disco de lijado (mm)	140x140x80
Nivel de potencia acústica	LpA [dB(A)] = 83,4 dB
Nivel de presión acústica	LwA [dB(A)] = 94,4 dB
Incertidumbre de medición	KwA, KpA [dB(A)] = 3 dB
Nivel de vibración medido en el mango	ah [m/s <sup>2</sup> ] = 5,27 m/s <sup>2</sup>
Incertidumbre de medición	K [m/s <sup>2</sup> ] = 1,5 m/s <sup>2</sup>

**Nota:** Debido al programa de desarrollo continuo de HOEGERT TECHNIK, las especificaciones aquí contenidas están sujetas a cambios sin previo aviso.

Hay 5 combinaciones de color posibles:

Descripción de la pantalla LED	Imagen	Indicación de estado	Modelo de cargador
Luz roja fija		El cargador está enchufado	2A/4A/6A
Luz roja fija + luz verde intermitente		La batería se está cargando	2A/4A/6A
Luz roja fija + luz verde fija		La batería está completamente cargada	2A/4A/6A
Luz roja intermitente		La batería está demasiado caliente	2A/4A/6A

Luz roja y verde parpadeando alternadamente		La batería está defectuosa	2A/4A/6A
---	---	----------------------------	----------

**¡NOTA! En caso de estado «defectuoso», intente extraer e introducir de nuevo la batería en el cargador, y haga lo mismo con otra batería nueva. Si se mantiene el mismo estado, es posible que el elemento defectuoso sea el cargador y no la batería.**

Pulse el botón de la batería y deslícela para extraerla del cargador.

Desconecte el cargador de la red eléctrica.

### INSERCIÓN DE LA BATERÍA

Pulse el botón de desbloqueo de la batería y, a continuación, inserte la batería en la máquina. Introduzca completamente la batería en la base hasta que deje de verse la banda y la batería quede bien bloqueada.

**NOTA:** Utilice únicamente baterías originales con la tensión indicada en la placa de características de su herramienta eléctrica. El uso de otras baterías puede provocar lesiones y suponer un riesgo de incendio.

### Extracción de la batería

Pulse el botón de la batería y, a continuación, introduzca la batería cargada por la parte delantera en la base de la herramienta eléctrica.

### ENCENDIDO/APAGADO

**Para encender el equipo, mueva el interruptor.**

### Trabajar con la lijadora excéntrica

Coloque toda la superficie del disco de lijado sobre el material. Encienda la máquina y desplácela con una suave presión sobre la pieza, realizando movimientos circulares o transversales y lineales. Utilice un grano grueso para el lijado tosco y un grano más fino para el lijado de acabado. Puede encontrar el mejor tamaño de grano para el trabajo realizando pruebas de lijado.

**ADVERTENCIA:** El polvo que se forma mientras se utiliza el equipo puede ser peligroso para la salud:

1. Siempre utilice gafas protectoras y una mascarilla antipolvo durante los trabajos de lijado.
2. Todas las personas que trabajen con el equipo o entren en el lugar de trabajo deben llevar una mascarilla protectora contra el polvo.
3. Está prohibido comer, beber y fumar en el lugar de trabajo.
4. No está permitido utilizar pinturas que contengan plomo.

### MANTENIMIENTO

#### Instalación de la batería

Pulse el botón de la batería y, a continuación, introduzca la batería cargada por la parte delantera en la base de la herramienta eléctrica. Introduzca la batería completamente en la base hasta que la banda azul deje de verse y la batería quede bien bloqueada.

**ADVERTENCIA:** Utilice únicamente baterías originales con la tensión indicada en la placa de características de su herramienta eléctrica. El uso de otras baterías puede provocar lesiones y suponer un peligro.

### Extracción de la batería

Pulse el botón de la batería y, a continuación, introduzca la batería cargada por la parte delantera en la base de la herramienta eléctrica.

Retire la batería de la máquina antes de operar las siguientes instalaciones.

### Colocación de la bolsa de polvo

**ADVERTENCIA:** Por motivos de salud, es imprescindible que utilice la caja de recogida de polvo o un sistema de extracción de polvo. Para otros materiales, trabaje siempre con el dispositivo de aspiración de polvo!

### Coloque y retire la hoja de lija.

Las hojas de lija perforadas se utilizan para aspirar el polvo. Asegúrese siempre de que la hoja se corresponde con la perforación de la pata de lijado.

Siempre utilice la herramienta con toda la superficie de lijado cubierta con papel de lija.

Cambie la hoja de lija de forma periódica. No siga utilizando hojas de lija desgastadas, rotas o muy obstruidas.

La hoja autoadhesiva puede pegarse directamente sobre la superficie de lijado. Y puede despegarse de la base fácilmente.

Aspiración de polvo

Vacíe la bolsa de polvo con regularidad para obtener un rendimiento óptimo de recogida de polvo.

### Mantenimiento de la herramienta

1. Antes de realizar cualquier trabajo en la máquina, desenchúfela o extraiga la batería.
2. Utilice paños limpios y jabón suave para eliminar la suciedad, el polvo, etc.
3. Nunca utilice gasolina, benceno, diluyente, alcohol o similares para limpiar las herramientas. Causará decoloración, deformación o grietas.
4. Mantenga limpias las rejillas de ventilación. Limpie todas las partes de la herramienta, limpie el polvo periódicamente. Para evitar el ingreso de residuos.
5. Todos los servicios de mantenimiento DEBEN ser realizados exclusivamente por el Centro de Servicio Autorizado de HOEGERT TECHNIK. SIEMPRE utilice solo los accesorios HOEGERT TECHNIK recomendados para esta herramienta.

**ADVERTENCIA:** No permita que el agua entre en el motor y la herramienta completamente sumergida en agua, lo que dará lugar a un mal funcionamiento del motor y una descarga eléctrica.

### Resolución de problemas

Problema	Causa	Solución
La herramienta eléctrica no funciona	Batería agotada	Cargar la batería
El motor se sobrecalienta	Asegúrese de que las rejillas de ventilación están libres y sin obstrucciones	Desbloquee y deje al descubierto las rejillas de ventilación, no las tape con la mano cuando utilice la herramienta eléctrica.

## HU HT2E269-0DS – Bevezetés.



Az elektromos szerszám használata előtt minden biztonsági szabályt és irányelvet el kell olvasni, majd be kell tartani. Az utasításokat meg kell őrizni későbbi használatra.

### FŐBB RÉSZEK

1. Kapcsoló
2. Akkumulátor csomag
3. Porzsák
4. Bázis
5. Akkumulátor kioldó gomb

Modell	HT2E269-0DS
Feszültség (V):	18V
Terheletlen sebesség (min-1)	12000
Csiszolólap mérete (mm)	140x140x80
Hangteljesítményszint	LpA [dB(A)] = 83,4 dB
Hangnyomásszint	LwA [dB(A)] = 94,4 dB
Mérési bizonytalanság	KwA, KpA [dB(A)] = 3 dB
A fogantyúnál mért rezgésszint	ah [m/s <sup>2</sup> ] = 5,27 m/s <sup>2</sup>
Mérési bizonytalanság	K [m/s <sup>2</sup> ] = 1,5 m/s <sup>2</sup>

**Megjegyzés: A HOEGERT TECHNIK folyamatos fejlesztési programjának köszönhetően az itt szereplő specifikációk előzetes értesítés nélkül változhatnak.**

### 5 különböző színekombináció lehetséges:

A LED kijelző leírása	Kép	Állapotjelzés	A töltő modell
Folyamatos piros fény		A töltő be van dugva	2A/4A/6A
Folyamatos piros fény + villogó zöld fény		Az akkumulátor töltődik	2A/4A/6A
Állandó piros fény + állandó zöld fény		Az akkumulátor teljesen feltöltött	2A/4A/6A
Villogó piros fény		Az akkumulátor túlságosan forró	2A/4A/6A
Váltakozva villogó piros és zöld fény		Az akkumulátor meghibásodott	2A/4A/6A

**MEGJEGYZÉS!** „Hibás” állapot esetén próbáld meg kivenni és újra behelyezni az akkumulátort a töltőbe, majd ugyanezt egy másik új akkumulátorral is meg kell tenned. Ha ugyanaz az állapot marad, akkor előfordulhat, hogy a hibás elem a töltő és nem az akkumulátor.

Nyomd meg a gombot az akkumulátoron, majd csúsztasd le azt a töltőről, hogy eltávolítsd.

Válaszd le a töltőt a tápegységről.

### **Az akkumulátor behelyezése**

Nyomd meg az akkumulátor feloldó gombját, majd tedd a készüléket az akkumulátortól távolabb. Nyomd bele az akkumulátort teljesen a talpba, amíg a csík már nem látható, és az akkumulátor biztonságosan rögzül.

**MEGJEGYZÉS:** Kizárólag eredeti akkumulátorokat használj, amelyeknek a feszültsége az elektromos szerszám címtábláján szerepel. Más akkumulátorok használata sérülésekhez vezethet és tűzveszélyes lehet.

### **Az akkumulátor eltávolítása**

Nyomd meg az akkumulátor gombját, majd húzd a feltöltött akkumulátort előlről az elektromos szerszám aljába.

## **BE/KI KAPCSOLÁS**

### **A berendezés bekapcsolásához mozdítsd el a kapcsolót.**

#### **A csiszológép működtetése**

Helyezd a csiszolókorong teljes felületét a csiszolandó anyagra. Kapcsold be a gépet, és gyengéd nyomással mozgasd a munkadarabon, körkörös vagy keresztirányú és lineáris mozgásokat végezve. Durva csiszoláshoz használj durva szemcsét, a végső csiszoláshoz pedig finomabb szemcsét. A munkához legmegfelelőbb szemcseméretet csiszolási tesztek elvégzésével találhatod meg.

**FIGYELMEZTETÉS:** A berendezés használata közben keletkező por egészségkárosító lehet:

1. A csiszolási munkák során mindig viselj védőszemüveget és porvédő maszkot.
2. Minden személynek, aki a berendezéssel dolgozik vagy a munkahelyre lép, porvédő maszkot kell viselnie.
3. A munkahelyen tilos enni, inni és dohányozni.
4. Ólomtartalmú festékek csiszolása tilos!

## **ÚTMUTATÓ**

### **Az akkumulátor beszerelése**

Nyomd meg az akkumulátor gombját, majd helyezd be a feltöltött akkumulátort előlről az elektromos szerszám aljába. Nyomd be az akkumulátort teljesen a talpba, amíg a kék csík már nem látható, és az akkumulátor biztonságosan rögzül.

**FIGYELMEZTETÉS:** Kizárólag olyan eredeti akkumulátorokat használj, amelyeknek a feszültsége az elektromos szerszám címtábláján szerepel. Más akkumulátorok használata sérülésekhez vezethet és veszélyt jelenthet.

### **Az akkumulátor eltávolítása**

Nyomd meg az akkumulátor gombját, majd húzd a feltöltött akkumulátort előlről az elektromos szerszám aljába.

Kérjük, vedd ki az akkumulátort a készülékből, mielőtt a következő telepítéseket elvégzed.

## A porzsák felszerelése

**FIGYELMEZTETÉS:** Egészségügyi okokból elengedhetetlen a porgyűjtő doboz vagy porelszívó rendszer használata. Egyéb anyagok esetén mindig alkalmazz külön porelszívó berendezést!

## A csiszolólap felszerelése és eltávolítása

A porelszíváshoz perforált csiszolólapokat kell használni. Kérjük, mindig győződj meg róla, hogy a lap megfelel a csiszoló talp perforációjának.

Mindig használd az eszközt úgy, hogy a teljes csiszolófelület csiszolópapírral legyen fedve.

Rendszeresen cseréld a csiszolólapot. Ne használj kopott, szakadt vagy erősen eltömődött csiszolólapokat.

Az öntapadás lapok közvetlenül a csiszolási felületre ragaszthatók. Könnyen lehúzható a talpról.

## Porelszívás

Az optimális porfelvételi teljesítmény érdekében rendszeresen ürítse ki a porzsákat.

## A szerszám karbantartása

1. Mielőtt bármilyen munkát végzel a gépen, húzd ki a hálózati csatlakozót, vagy vedd ki az elemet a berendezésből
2. A szennyeződések, por stb. eltávolításához tiszta törlőkendőt és híg szappanos oldatot használj.
3. Soha ne alkalmazz benzint, benzolt, hígítót, alkoholt vagy hasonlót a szerszámok tisztításához. Ez a szerszámok elszíneződését, deformálódását vagy repedezését okozhatja.
4. Tartsd a szellőzőnyílásokat tisztán. Tisztítsd meg a szerszám minden részét, és rendszeresen távolítsd el a port. Az esetleges törmelék bejutásának megelőzése.
5. Minden szervizmunkát kizárólag a HOEGERT TECHNIK hivatalos szervizközpontja végezhet. MINDIG csak a szerszámhoz ajánlott HOEGERT TECHNIK tartozékokat használj.

**FIGYELMEZTETÉS:** Ne hagyd, hogy víz kerüljön a motorba, vagy hogy a szerszám vízbe merüljön. Ez a motor meghibásodásához és áramütéshez vezet.

## Problémamegoldás

Probléma	Ok	Megoldás
Az elektromos kéziszerszám nem működik	Az akkumulátor lemerült	Töltsd fel az akkumulátort
A motor túlmelegszik	Gondoskodj róla, hogy a szellőzőnyílások tiszták és akadálymentesek legyenek	Tedd átjárhatóvá és szabaddá a szellőzőnyílásokat, ne takard le őket a keziddel az elektromos kéziszerszám használatakor

## HR HT2E269-0DS – Uvod



Pažljivo pročitajte sva sigurnosna pravila i smjernice prije uporabe električnog alata i pridržavajte ih se tijekom rada. Sačuvajte ovaj priručnik za buduću upotrebu.

### GLAVNI DIJELOVI

1. Prekidač
2. Baterija
3. Vrećica za prašinu
4. Baza
5. Gumb za otključavanje baterije

Model	HT2E269-0DS
Napon (V):	18V
Brzina bez opterećenja (min-1)	12000
Veličina brusne ploče (mm)	140x140x80
Razina akustične snage	LpA [dB(A)] = 83,4 dB
Razina akustičnog tlaka	LwA [dB(A)] = 94,4 dB
Mjerna nesigurnost	KwA, KpA [dB(A)] = 3 dB
Razina vibracija izmjerena na ručki	ah [m/s <sup>2</sup> ] = 5,27 m/s <sup>2</sup>
Mjerna nesigurnost	K [m/s <sup>2</sup> ] = 1,5 m/s <sup>2</sup>

**ZABILJEŠKA:** Zbog kontinuiranog programa razvoja tvrtke HOEGERT TECHNIK, ovdje navedene specifikacije podložne su promjenama bez prethodne najave.

Postoji 5 mogućih kombinacija boja:

Opis LED prikaza	Slika	Status indikacije	Model punjača
Stabilno crveno svjetlo		Punjač je uključen	2A/4A/6A
Stabilno crveno svjetlo + trepereće zeleno svjetlo		Baterija se puni	2A/4A/6A
Crveno svjetlo + stalno zeleno svjetlo		Akumulator je napunjen do kraja	2A/4A/6A
Treperi crveno svjetlo		Baterija je prevruća	2A/4A/6A
Crveno i zeleno svjetlo treperi naizmjenično		Baterija je pokvarena	2A/4A/6A

**ZABILJEŠKA!** U slučaju statusa 'neispravan' pokušajte bateriju izvaditi i ponovno umetnuti u punjač te isto učiniti s drugom novom baterijom. Ako ostane isti status, moguće je da je neispravan predmet punjača, a ne baterija.

Pritisnite gumb na bateriji, a zatim ga gurnite s punjača kako biste uklonili.

Odvajajte punjač od izvora napajanja.

## **UMETANJE BATERIJE**

Pritisnite gumb za otključavanje baterije, a zatim umetnite uređaj dalje od baterije. Gurnite bateriju do kraja u bazu dok se traka više ne vidi i dok baterija ne bude čvrsto zaključana.

**ZABILJEŠKA:** Koristite samo originalne baterije s naponom navedenim na natpisnoj pločici vašeg električnog alata. Rabljenje drugih baterija može dovesti do ozljeda i opasnosti od požara.

## **Uklanjanje baterije**

Pritisnite gumb baterije, a zatim povucite napunjenu bateriju s prednje strane u bazu električnog alata.

## **UKLJUČIVANJE/ ISKLJUČIVANJE**

**Za uključivanje opreme pomaknite prekidač.**

### **Rad s ekscentričnom brusilicom**

Postavite cijelu površinu brusnog diska na materijal. Uključite stroj i pomičite ga blagim pritiskom po izratku, kružnim ili poprečnim i linearnim pokretima. Koristite grubo zrno za grubo brušenje i finije za završno brušenje. Možete pronaći najbolju veličinu zrna za posao provođenjem testova brušenja.

**UPOZORENJE:** Prašina koja se stvara tijekom korištenja opreme može biti opasna po zdravlje:

1. Tijekom brušenja uvijek nosite zaštitne naočale i masku za prašinu.
2. Sve osobe koje rade s opremom ili ulaze na radno mjesto moraju nositi zaštitnu masku protiv prašine.
3. Na radnom mjestu zabranjeno je jesti, piti i pušiti.
4. Boje koje sadrže olovo nisu dopuštene za korištenje!

## **UPUTA**

### **Postavljanje baterije**

Pritisnite gumb baterije, a zatim umetnite napunjenu bateriju s prednje strane u bazu električnog alata. Gurnite bateriju do kraja u bazu dok se plava traka više ne vidi i dok baterija ne bude čvrsto zaključana.

**UPOZORENJE:** Koristite samo originalne baterije s naponom navedenim na natpisnoj pločici vašeg električnog alata. Rabljenje drugih baterija može dovesti do ozljeda i predstavljati opasnost.

### **Uklanjanje baterije**

Pritisnite gumb baterije, a zatim povucite napunjenu bateriju s prednje strane u bazu električnog alata.

Molimo uklonite bateriju iz stroja prije pokretanja sljedećih instalacija.

### **Postavljanje vrećice za prašinu**

**UPOZORENJE:** Iz zdravstvenih razloga neophodno je da koristite kutiju za sakupljanje prašine ili sustav za usisavanje prašine. Za druge materijale uvijek radite s uređajem za usisavanje prašine!

### Postavite i uklonite brusni list.

Za usisavanje prašine koriste se perforirani brusni listovi. Uvijek provjerite odgovara li list perforaciji na brusnoj stopici.

Alat uvijek koristite s cijelom brusnom površinom prekrivenom brusnim papirom.

Redovito mijenjajte brusni list. Nemojte nastaviti koristiti istrošene, poderane ili jako začepljene brusne ploče.

Samoljepljivi list može se zalijepiti izravno na površinu za brušenje. I može se jednostavno odvojiti od baze.

Usisavanje prašine

Redovito praznite vrećicu za prašinu za optimalno usisavanje prašine.

### Održavanje alata

1. Prije bilo kakvih radova na stroju, izvucite utikač ili izvadite bateriju.
2. Koristite čiste krpe i blagi sapun za uklanjanje prljavštine, prašine itd.
3. Nikada nemojte koristiti benzin, benzen, razrjeđivač, alkohol ili slično za čišćenje alata, inače će uzrokovati promjenu boje, deformaciju ili pucanje alata.
4. Održavajte otvore čistim. Očistite sve dijelove alata, povremeno očistite prašinu. Kako biste spriječili ulazak krhotina.
5. Sve servise MORA izvršiti samo ovlašteni servisni centar HOEGERT TECHNIK. UVIJEK koristite samo pribor HOEGERT TECHNIK koji se preporuča za ovaj alat.

**UPOZORENJE:** Nemojte dopustiti da voda uđe u motor i da alat bude potpuno uronjen u posuđe, što će dovesti do kvara motora i strujnog udara.

### Problemų sprendimas

Problema	Priežastis	Sprendimas
Elektrinis įrankis neveikia	Baterija išsikrovusi	Įkraukite bateriją
Variklis perkaista	Užtikrinkite, kad ventiliacijos angos būtų neužstotos ir neuždengtos	Atlaisvinkite ir atidėkite ventiliacijos angas, o dirbdami su elektriniu įrankiu neuždenkite jų ranka

## LT HT2E269-ODS – Įvadas.



Prieš pradėdami naudoti elektrinį įrankį, būtina perskaityti visas saugos taisykles ir nurodymus ir jų laikytis. Išsaugokite šią instrukciją, kad galėtumėte ja pasinaudoti ateityje.

### PAGRINDINĖS DALYS

1. Jungiklis
2. Baterija
3. Dulkių maišelis
4. Padas
5. Baterijos atrakinimo mygtukas

Modelis	HT2E269-ODS
Įtampa (V):	18V
Greitis be apkrovos (min-1)	12000
Šlifavimo pado dydis (mm)	140x140x80
Garso galios lygis	LpA [dB(A)] = 83,4 dB
Garso slėgio lygis	LwA [dB(A)] = 94,4 dB
Matavimo neapibrėžtis	KwA, KpA [dB(A)] = 3 dB
Vibracijos lygisties rankena	ah [m/s <sup>2</sup> ] = 5,27 m/s <sup>2</sup>
Matavimo neapibrėžtis	K [m/s <sup>2</sup> ] = 1,5 m/s <sup>2</sup>

**Pastaba: DĖL HOEGERT TECHNIK nuolatinės plėtros programos, čia pateiktos specifikacijos gali būti keičiamos be išankstinio įspėjimo.**

Galimi 5 skirtingų spalvų deriniai:

LED ekrano aprašymas	Paveikslėlis	Būklės nurodymas	Įkroviklio modelis
Nuolatinė raudona šviesa		Įkroviklis įkištas į kištukinį lizdą	2A/4A/6A
Nuolatinė raudona šviesa + mirksinti žalia šviesa		Baterija įkraunama	2A/4A/6A
Nuolatinė raudona šviesa + nuolatinė žalia šviesa		Baterija visiškai įkrauta	2A/4A/6A
Mirksinti raudona šviesa		Baterija yra per karšta	2A/4A/6A

Raudona ir žalia lemputė mirksi pakaitomis		Baterija sugedusi	2A/4A/6A
--	---	-------------------	----------

**PASTABA!** Jei baterija „sugedusi“, pabandykite ją išimti ir vėl įdėti į įkroviklį ir tą patį veiksmą atlikite su kita nauja baterija. Jei būseną išlieka tokia pati, gali būti, kad sugedęs yra įkroviklis, o ne baterija.

Paspauskite ant baterijos esantį mygtuką ir nuimkite ją nuo įkroviklio.

Atjunkite įkroviklį nuo maitinimo šaltinio.

### Baterijos įdėjimas

Paspauskite baterijos atrakinimo mygtuką ir atjunkite bateriją nuo įrenginio. Įstumkite bateriją į įkroviklį iki galo, kol nesimatys juostelės ir baterija bus patikimai užfiksuota.

PASTABA: Naudokite tik originalias baterijas, kurių įtampa nurodyta elektrinio įrankio vardinėje plokštelėje. Naudojant kitas baterijas galima susižeisti ir sukelti gaisro pavojų.

### Baterijos išėmimas

Paspauskite įkrautos baterijos mygtuką ir ištraukite ją, stumdami iš elektrinio prietaiso priekio į galą.

## ĮJUNGIMAS/IŠJUNGIMAS

### Norėdami įjungti įrenginį, spustelėkite jungiklį.

#### Darbas su šlifuoekliu

Uždėkite visą šlifavimo disko plotą ant medžiagos. Įjunkite įrenginį ir, švelniai spausdami, apskritais, įstrižais arba tiesiais judesiais jį stumdykite virš ruošinio. Šiurkščiam šlifavimui naudokite šiurkštų šlifavimo lapą, o lygiam šlifavimui – smulkesnio grūdėtumo lapą. Darbui tinkamiausią šlifavimo grūdėtumą galite nustatyti atlikę šlifavimo bandymus.

**ĮSPĖJIMAS:** Naudojant įrenginį susidariusios dulкės gali kelti pavojų sveikatai:

1. Šlifavimo metu visada naudokite apsauginius akinius ir veido kaukę nuo dulkių.
2. Visi su įrenginiu dirbantys arba į darbo vietą patekę asmenys privalo dėvėti apsauginę kaukę nuo dulkių.
3. Darbo vietoje draudžiama valgyti, gerti ir rūkyti.
4. Draudžiama naudoti dažus, kurių sudėtyje yra švino!

## INSTRUKCIJA

### Baterijos įdėjimas

Paspauskite įkrautos baterijos mygtuką ir įdėkite ją, stumdami iš elektrinio prietaiso galo į priekį. Įstumkite bateriją į įkroviklį iki galo, kol nesimatys mėlynos juostelės ir baterija bus patikimai užfiksuota.

ĮSPĖJIMAS: Naudokite tik originalias baterijas, kurių įtampa nurodyta elektrinio įrankio vardinėje plokštelėje. Naudojant kitas baterijas galima susižeisti ir sukelti pavojų.

### Baterijos išėmimas

Paspauskite baterijos mygtuką ir ištraukite ją judesiu iš priekio į elektrinio įrankio pagrindą.

Prieš atlikdami toliau nurodytus veiksmus, išimkite bateriją iš įrenginio.

### Dulkių maišelio uždėjimas

**ĮSPĖJIMAS:** Sveikatos sumetimais būtina naudoti dulkių surinkimo dėžutę arba dulkių ištraukimo sistemą. Apdirbdami kitas medžiagas, visada naudokite dulkių ištraukimo įrenginį!

### Šlifavimo lapo uždėjimas ir nuėmimas

Dulkėms susiurbti naudojami perforuoti šlifavimo lapai. Prašome visada įsitikinti, kad lape esančių skylučių vietos atitinka šlifavimo pade esančias skylučių vietas.

Visada naudokite įrankį, kurio visą šlifavimo paviršių dengia šlifavimo lapas.

Reguliariai keiskite šlifavimo lapą. Nenaudokite nusidėvėjusių, suplyšusių arba visiškai užsikimšusių šlifavimo lapų.

Savaime limpančius lapus galima klijuoti tiesiai ant šlifavimo paviršiaus. Juos nuo pado galima lengvai nulupti.

Dulkių siurbimas

Reguliariai ištuštinkite dulkių maišelį, kad dulkių surinkimas būtų optimalus.

### Įrankių priežiūra

1. Prieš atlikdami bet kokius darbus su įrenginiu, ištraukite maitinimo kištuką arba išimkite bateriją
2. Naudokite švarias šluostes ir švelnų muilą, kad pašalintumėte purvą, dulkes ir kt.
3. Niekada įrankių valymui nenaudokite benzino, benzeno, skiediklio, alkoholio ar panašių medžiagų. Taip įrankiai gali pakeisti spalvą, deformuotis arba įtrūkti.
4. Laikykite ventiliacijos angas švarias. Valykite visas įrankio dalis, periodiškai valykite dulkes, kad šiukšlės nepatektų į vidų.
5. Visus techninės priežiūros darbus PRIVALO atlikti tik įgaliotasis HOEGERT TECHNIK aptarnavimo centras. VISADA naudokite tik šiam įrankiui rekomenduojamus HOEGERT TECHNIK priedus.

**ĮSPĖJIMAS:** Neleiskite, kad į variklį patektų vandens arba kad įrankis panirtų į vandenį. Taip galima sugadinti variklį arba patirti elektros smūgį.

### Problemų sprendimas

Problema	Priežastis	Sprendimas
Elektrinis įrankis neveikia	Baterija išsikrovusi	Įkraukite bateriją
Variklis perkaista	Užtikrinkite, kad ventiliacijos angos būtų neužstotos ir neuždengtos	Atlaisvinkite ir atidėkite ventiliacijos angas, o dirbdami su elektriniu įrankiu neuždenkite jų ranka

## LV HT2E269-ODS – levads.



Pirms elektroinstrumenta lietošanas ir jāizlasa un jāievēro visi drošības noteikumi un norādījumi. Saglabājiet šo instrukciju turpmākai atsaucei.

### GALVENĀS DAĻAS

1. Slēdzis
2. Akumulatora bloks
3. Putekļu maisiņš
4. Pamatne
5. Akumulatora atbloķēšanas poga

Modelis	HT2E269-ODS
Spriegums (V):	18V
Ātrums bez slodzes ātrums (min-1)	12000
Slīpēšanas paliktņa izmērs (mm)	140x140x80
Skaņas jaudas līmenis	LpA [dB(A)] = 83,4 dB
Skaņas spiediena līmenis	LwA [dB(A)] = 94,4 dB
Mērījumu nenoteiktība	KwA, KpA [dB(A)] = 3 dB
Vibrācijas līmenis, kas mērīts pie roktura	ah [m/s <sup>2</sup> ] = 5,27 m/s <sup>2</sup>
Mērījumu nenoteiktība	K [m/s <sup>2</sup> ] = 1,5 m/s <sup>2</sup>

**Piezīme:** HOEGERT TECHNIK nepārtrauktās attīstības programmas dēļ šeit sniegtās specifikācijas var tikt mainītas bez iepriekšēja brīdinājuma.

Ir iespējamas 5 dažādas krāsu kombinācijas:

LED displeja apraksts	Attēls	Statusa norādīšana	Lādētāja modelis
Pastāvīga sarkana gaismā		Lādētājs tika pievienots	2A/4A/6A
Pastāvīga sarkana gaismā + mirgojoša zaļa gaismā		Akumulators tiek uzlādēts	2A/4A/6A
Pastāvīga sarkana gaismā + pastāvīga zaļa gaismā		Akumulators ir pilnībā uzlādēts	2A/4A/6A
Mirgojoša sarkana gaismā		Akumulators ir pārāk karsts	2A/4A/6A
Sarkana un zaļa gaismā mirgo pakārtoti		Akumulatora bloks ir bojāts	2A/4A/6A

**PIEZĪME!** Ja statuss ir “bojāts”, mēģiniet izņemt akumulatoru un vēlreiz ievietot to lādētājā, un dariet to pašu ar citu jaunu akumulatoru. Ja tas pats statuss paliek nemainīgs, iespējams, bojātā prece ir lādētājs, nevis akumulators.

Nospiediet pogu uz akumulatora bloka un pēc tam pabīdiet to no lādētāja, lai izņemtu.

Atvienojiet lādētāju no barošanas avota.

### **Akumulatora ievietošana**

Nospiediet akumulatora atbloķēšanas pogu un pēc tam ievietojiet iekārtu tālāk no akumulatora. Iespiediet akumulatoru līdz galam pamatnē, līdz svītra vairs nav redzama un akumulators ir droši nofiksēts.

**PIEZĪME:** Izmantojiet tikai oriģinālos akumulatorus ar spriegumu, kas norādīts uz jūsu elektroinstrumenta datu plāksnītes. Citu akumulatoru lietošana var izraisīt traumas un radīt ugunsbīstamību.

### **Akumulatora izņemšana**

Nospiediet akumulatora pogu un pēc tam velciet uzlādēto akumulatoru no priekšpuses elektroinstrumenta pamatnē.

### **Ieslēgšanas/izslēgšanas slēdzis**

**Lai ieslēgtu aprīkojumu, pārslēdziet slēdzi.**

### **Darbs ar slīpmašīnu**

Novietojiet slīpēšanas disku ar visu virsmas laukumu uz materiāla. Ieslēdziet mašīnu un ar maigu spiedienu pārvietojiet to pa apstrādājamo detaļu, veicot apļveida vai šķērsvirziena un lineāras kustības. Lietojiet rupju smilšpapīru rupjai slīpēšanai un smalkāku smilšpapīru – nobeiguma slīpēšanai. Vispiemērotāko smilšpapīra rupjumu darbam var noteikt, veicot slīpēšanas testus.

**BRĪDINĀJUMS:** Iekārtas lietošanas laikā radušies putekļi var būt bīstami veselībai:

1. Slīpēšanas darbu laikā vienmēr lietojiet aizsargbrilles un putekļu masku.
2. Visām personām, kas strādā ar iekārtu vai ienāk darba vietā, jāvalkā aizsargmaska pret putekļiem.
3. Darba vietā ir aizliegts ēst, dzert un smēķēt.
4. Krāsas, kas satur svini, nav atļauts lietot!

### **INSTRUKCIJA**

#### **Akumulatora uzstādīšana**

Nospiediet akumulatora pogu, pēc tam ievietojiet uzlādēto akumulatoru no priekšpuses elektroinstrumenta pamatnē. Iespiediet akumulatoru līdz galam pamatnē, līdz vairs nav redzama zilā josla un akumulators ir droši nofiksēts.

**BRĪDINĀJUMS:** Izmantojiet tikai oriģinālos akumulatorus ar spriegumu, kas norādīts uz jūsu elektroinstrumenta datu plāksnītes. Citu bateriju lietošana var radīt traumas un apdraudējumu.

#### **Akumulatora izņemšana**

Nospiediet akumulatora pogu un pēc tam velciet uzlādēto akumulatoru no priekšpuses elektroinstrumenta pamatnē.

Izņemiet akumulatoru no iekārtas, pirms veicat tālāk norādītās instalācijas.

### **Putekļu maisiņa uzstādīšana**

**BRĪDINĀJUMS:** Veselības apsvērumu dēļ obligāti jāizmanto putekļu savākšanas kaste vai putekļu nosūces sistēma. Citu materiālu gadījumā vienmēr strādājiet ar putekļu nosūcēju!

### **Smilšpapīra loksnes uzstādīšana un noņemšana**

Putekļu nosūkšanai jāizmanto perforētas smilšpapīra loksnes. Vienmēr pārlicināties, ka loksne atbilst perforācijai slīpēšanas pamatnē.

Vienmēr izmantojiet instrumentu, kad visa slīpēšanas virsma ir pārklāta ar smilšpapīru.

Regulāri nomainiet smilšpapīra loksni. Neizmantojiet nolietotas, saplēstas vai stipri aizsērējušas smilšpapīra loksnes.

Pašlīmējošās loksnes var pielīmēt tieši uz slīpēšanas virsmas. To var viegli atdalīt no pamatnes.

### **Putekļu nosūkšana**

Regulāri iztukšojiet putekļu maisiņu, lai nodrošinātu optimālu putekļu savākšanas veiktspēju.

### **Instrumenta apkope**

1. Pirms jebkādiem darbiem ar ierīci, izvelciet strāvas kontaktdakšu vai izņemiet bateriju.
2. Lai noņemtu netīrumus, putekļus utt., izmantojiet tīras drāniņas un maigas ziepes.
3. Instrumenta tīrīšanai nekad neizmantojiet benzīnu, benzolu, atšķaidītāju, spirtu vai tamlīdzīgas vielas. Tas var izraisīt rīku krāsas maiņu, deformāciju vai plaisāšanu.
4. Uzturiet ventilācijas atveres tīras. Tīriet visas rīka daļas, periodiski notīriet putekļus, lai novērstu grūžu iekļūšanu.
5. Visus apkopes darbus drīkst veikt tikai pilnvarotā HOEGERT TECHNIK servisa centrā. Izmantojiet tikai HOEGERT TECHNIK piederumus, kas ieteikti šim instrumentam.

**BRĪDINĀJUMS:** Neļaujiet ūdenim iekļūt motorā vai instrumentam iegremdēt ūdenī. Tas izraisīs motora darbības traucējumus un elektriskās strāvas triecienu.

### **Problēmu risināšana**

<b>Problēma</b>	<b>Cēlonis</b>	<b>Risinājums</b>
Elektroinstrumenti nedarbojas	Baterija ir izlādējusi	Uzlādējiet bateriju
Dzinējs pārkarst	Pārlicināties, ka ventilācijas atveres ir brīvas un nav aizsegtas	Atbloķējiet un atklājiet ventilācijas atveres, un, darbinot elektroinstrumentu, neaizsedziet tās ar roku

## EST HT2E269-0DS – Sissejuhatus



Enne elektritööriista kasutamist lugege läbi ja järgige kõiki ohutusnõudeid ja juhiseid. Hoidke see juhend edaspidiseks kasutamiseks alles.

### PEAMISED OSAD

1. Lülititi
2. Aku
3. Tolmukott
4. Tald
5. Aku vabastamisnupp

Mudel	HT2E269-0DS
Pinge (V):	18V
Kiirus ilma koormuseta (min-1)	12000
Lihvimispaberi suurus (mm)	140x140x80
Helivõimsuse tase	LpA [dB(A)] = 83,4 dB
Helirõhu tase	LwA [dB(A)] = 94,4 dB
Möötemääramatus	KwA, KpA [dB(A)] = 3 dB
Vibratsioonitase käepidemest	ah [m/s <sup>2</sup> ] = 5,27 m/s <sup>2</sup>
Möötemääramatus	K [m/s <sup>2</sup> ] = 1,5 m/s <sup>2</sup>

**Märkus:** Tulenevalt HOEGERT TECHNIK jätkuvast arendusprogrammist võivad siin esitatud spetsifikatsioonid ilma ette teatamata muutuda.

Võimalik on 5 erinevat värvikombinatsiooni:

LED-ekraan	Pilt	Oleku näitamine	Laadija mudel
Püsiv punane tuli		Laadija on ühendatud	2A/4A/6A
Püsiv punane tuli + vilkuv roheline tuli		Aku laeb	2A/4A/6A
Püsiv punane tuli + püsiv roheline tuli		Aku on täielikult laetud	2A/4A/6A
Vilkuv punane tuli		Aku on liiga kuum	2A/4A/6A
Punane ja roheline tuli vilguvad vaheldumisi		Aku on defektne	2A/4A/6A

**MÄRKUS!** Defektse oleku korral proovige aku eemaldada ja uuesti laadijasse sisestada ning teha sama teise uue akuga. Kui olek jääb samaks, võib juhtuda, et rikkis on laadija, mitte aku.

Vajutage akuplokil olevat nuppu ja seejärel kuni eemaldage see laadija küljest.

Ühendage laadija vooluvõrgust lahti.

## AKU SISSESTAMINE

Vajutage aku avamisnuppu ja sisestage aku seadmesse. Lükake aku täielikult alusesse, kuni triipu pole enam näha ja aku on kindlalt lukustatud.

**MÄRKUS:** Kasutage ainult elektriseadme andmesildil märgitud pingega originaalakusid. Teiste akude kasutamine võib põhjustada vigastusi ja tuleohtu.

## Aku eemaldamine

Vajutage aku nuppu ja tõmmake aku eestpoolt elektritööriista alusest välja.

## SISSE- ja VÄLJALÜLITAMINE

**Seadme sisselülitamiseks liigutage lülitt.**

### Töötamine ekstsentrilise lihviijaga

Asetage kogu lihvketta pind materjalile. Lülitage masin sisse ja liigutage seda kerge survega üle töödeldava ala, tehes ring- või põiki- ja lineaarseid liigutusi. Kasutage jämedat terasuurst jämeda lihvimise jaoks ja peenemat viimistluseks. Parima terasuurst antud töö jaoks leiate lihvimiskatsete abil.

**HOIATUS:** Seadme kasutamisel tekkiv tolm võib olla tervisele ohtlik:

1. Kandke lihvimistööde ajal alati kaitseprille ja tolumumaski.
2. Kõik seadmega töötavad või töökohale sisenevad isikud peavad kandma tolmuaitsemaski.
3. Söömine, joomine ja suitsetamine töökohal on keelatud.
4. Pliid sisaldavaid värve mitte kasutada!

## JUHEND

### Aku paigaldamine

Vajutage aku nuppu ja sisestage laetud aku eestpoolt elektritööriista alusele. Lükake aku täielikult alusesse, kuni sinist triipu pole enam näha ja aku on kindlalt lukustatud.

**HOIATUS:** Kasutage ainult elektriseadme andmesildil märgitud pingega originaalakusid. Teiste akude kasutamine võib põhjustada vigastusi ja tuleohtu.

### Aku eemaldamine

Vajutage aku nuppu ja tõmmake aku eestpoolt elektritööriista alusest välja.

Enne järgmiste paigalduste kasutamist eemaldage masinast aku.

### Tolmukoti paigaldamine

**HOIATUS:** Tervislikel põhjustel on hädavajalik kasutada tolmuogumiskarpi või tolmueemaldussüsteemi. Teiste materjalide puhul töötage alati tolmueemaldusseadmega!

### Paigaldage ja eemaldage lihvimispaber.

Tolmu imemiseks kasutatakse perforeeritud lihvimispabereid. Palun veenduge alati, kas paber vastab lihvimis-  
sja perforeeringule.

Kasutage tööriista alati nii, et kogu lihvimispind oleks kaetud lihvimispaberiga.

Vahetage lihvimispaberit regulaarselt. Ärge kasutage kulunud, rebenenud või tugevasti ummistunud lihvimis-  
spaberit.

Isekleepuva paberi saab kleepida otse lihvimispinnale. Selle võtmine aluselt on samuti lihtne.

Tolmuimemine

Tühjendage tolmuksõõne regulaarselt, et tagada tõhus tolmuksõõnemine.

### Hooldus

1. Enne mis tahes hooldustööd, eemaldage toitepistik vooluvõrgust või võtke aku välja.
2. Kasutage mustuse, tolmu jms eemaldamiseks puhast lappi ja pehmetoimelist seepi.
3. Ärge kunagi kasutage seadmete puhastamiseks bensiini, benseeni, lahjendusvedelikku, alkoholi vms. See põhjustab värvimuutust, deformeerumist või pragunemist.
4. Hoidke ventilatsioonivad puhtad. Puhastage kõik seadme osad, puhastage korrapäraselt tolmust. Nii väldite mustuse seadmesse sattumist.
5. Kõiki hooldustöid VÕIB teostada üksnes volitatud HOEGERT TECHNIK teeninduskeskus. Kasutage ALATI ainult firma HOEGERT TECHNIK tarvikuid, mida soovitatakse selle tööriista jaoks.

**HOIATUS:** Ärge laske veel mootorisse tungide ega kastke tööriista üleni vette, sest see põhjustab mootori töö häireid ja ohustab elektrilöögi.

### Veaotsing

Probleem	Põhjus	Lahendus
Elektritööriist ei tööta	Aku on tühi	Laadige akud uuesti
Mootor kuumeneb üle	Veenduge, et õhutusavad oleksid vabad ja takistusteta	Vabastage ja paljastage ventilatsioonivad, ärge katke neid elektrilise tööriistaga töötamise ajal käega





**Höfert Technik GmbH**  
Pariser Platz 6a  
10117 Berlin, Germany

**Distribution in Poland:**  
GTV Poland S.A.  
Przejazdowa 21  
05-800 Pruszków, Poland

+48 22 444 75 00  
[bok@hoegert.com](mailto:bok@hoegert.com)